

# JUKI®

No.0078-09

1984-5

BE1000TOPJA

model **MOL-100P·100P-A**  
**MOL-100P-S·100PS-A**

ベルトループ自動縫付けマシン

Fully Automatic Belt-loop Sewing Machine

---

## PARTS BOOK

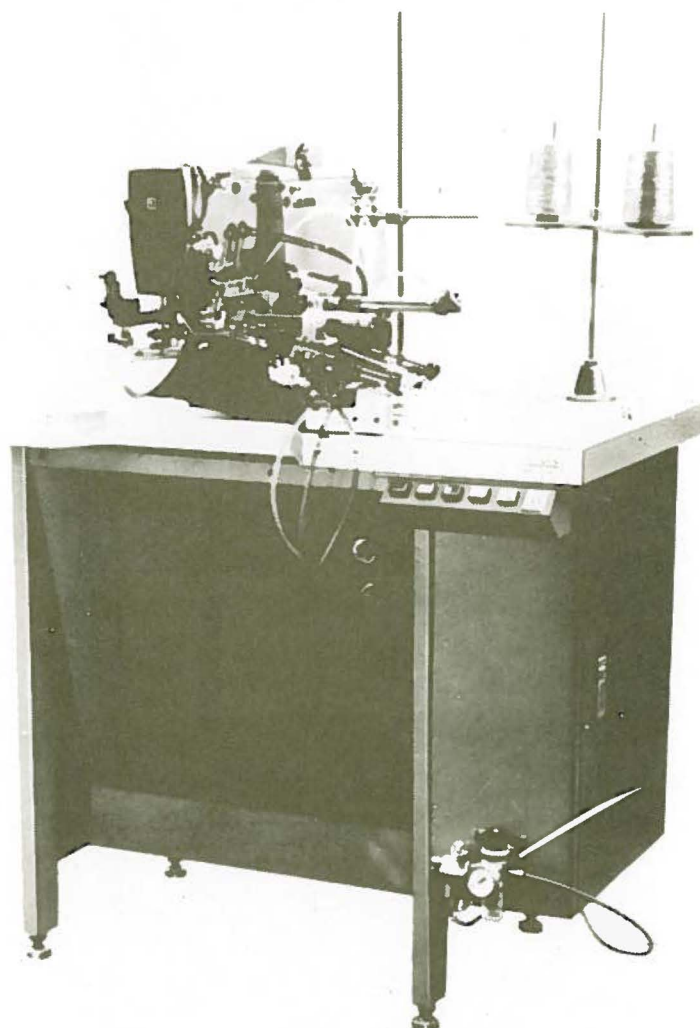

**TOKYO JUKI INDUSTRIAL CO., LTD.**

From the library of: Superior Sewing Machine & Supply LLC

No. 0078-03  
1984-2  
KENTON



1009-1009-A

1009-2-1009-A

1009-3-1009-A

1009-4-1009-A

1009-5-1009-A

1009-6-1009-A

## HOW TO MAKE USE OF THIS PARTS BOOK

- As a basic principle, this parts book is divided into various sections according to the functions of respective parts.
- The part numbers of parts shown in the figure indicate the corresponding numbers(Ref.No.) shown by the Index.
- Explanation of codes

- ① ☆ mark ..... means this part is changed from the previous parts book.
- ② 001 ..... refer to "Note" explanation at bottom of page.

2) Codes on the "E.C. (Engineering change)" column

- ① A.10/74 ..... Added from October, 1974
- ② D.1/75 ..... Obsoleted from January, 1975
- ③ When D.(obsoleted) and A.(added) are indicated together  
D.12/74  
A.12/74

- ④ When previous parts (Obsoleted part) and new parts (Added parts) are not interchangeable with each other:

In this case, even obsoleted parts(D.) can be ordered with the obsoleted part number, so select the parts with changed dates and place your orders.

(Example)

Ref. No.	Note	Part No.	Description	E.C.	品名	Amt. Req.
	注記	品番		変更年月		数量
1	☆	B1401-100-000	Needle bar	D.12/74	ハリボー	—
1-1	☆	B1401-100-000-A	Needle bar	A.12/74	ハリボー	1

- ⑤ In case when previous parts and new part are interchangeable with each other:

In this case the new part number is replaced on the "品名(Japanese)" column of the previous parts, so please order by the new part number.

(Example)

Ref. No.	Note	Part No.	Description	E.C.	品名	Amt. Req.
	注記	品番		変更年月		数量
1	☆	B1105-200-000	Frame cover	D.12/74	B1105-300-000	—
	☆	B1105-300-000	Frame cover	A.12/74	フレームカバー	1

- ④ C.3/75 ..... This indicates error was discovered in March, 1975 and so it was corrected to a new part number.

Please note that in this case, the corrected part number is shown in the part number column and the wrong part number is shown in the "品名(Japanese)" column, so please order by the correct part number.

(Example)

Ref. No.	Note	Part No.	Description	E.C.	品名	Amt. Req.
	注記	品番		変更年月		数量
1	☆	B1105-500-000	Frame cover	C.3/75	<del>B1105-600-000</del>	1
		↑ Correct No.			↑ Wrong No.	

- ⑤ M.5/75 ..... The amount required is changed from March, 1975  
The new amount required is shown in the "Amt. Req." column.

3) Codes on the "Amt. Req." column

- ① 2 ..... Indicates amount required is 2.
- ② 2.0 ..... Indicates length in meters. (unit is meter)
- ③ — ..... Indicates parts obsoleted from the parts book.
- ④ (1) ..... Indicates sub parts which construct the assembly part.

Assembly part is shown as "asm." and クミ in Japanese, in the "Description" column.

(Example)

Ref. No.	Note	Part No.	Description	E.C.	品名	Amt. Req.
	注記	品番		変更年月		数量
10		B1105-900-0A0	Frame cover asm.		フレームカバー クミ	1
11		B1105-900-000	Frame cover		フレームカバー	(1)
12		SS-8110310-SP	Screw 11/64-40 L=2.8		トメネジ 11/64-40 L=2.8	(2)

### When Ordering The Spare Parts:

In order to ensure that we deliver the correct parts to you, please clearly state when ordering the corresponding PART NUMBER (e.g. B1109-012-A00) and also the PARTS BOOK NUMBER (e.g. 0010-01, given at the top right of the cover) or the MACHINE SERIAL NUMBER, because there are some parts which have been changed.

## パーツブックの見方

- このパーツブックは、原則として、機構別に分類された各項目からなっております。
- 図に示された部品の品番は、図にふられている No.(Ref. No.) に対応するインデックスによって、その品番がわかります。
- 記号の説明

### 1) "注記" 欄の記号

- ☆印……………前回のパーツブックと比較して今回変更された部品を意味します。
- ◇01……………ページ下の"注記"の説明を参照して下さい。

### 2) "変更年月" 欄の記号

- A. 10/74……………1974年10月より追加された。
- D. 1/75……………1975年1月より削除された。
- D. (削除)、A. (追加) が選記してある場合。

D. 12/74  
A. 12/74

#### ㉑ 部品の互換性がない変更の場合

この場合は削除 (D) された品番でも御注文できますから、変更年月により、いずれかの部品を選択して御注文下さい。

[例]

Ref. No.	Note	Part No.	Description	E.C.	品 名	Amt. Req. 数量
	注記	品 番		変更年月		
1	☆	B1401-100-000	Needle bar	D.12/74	ハリボー	—
1-1	☆	B1401-100-000-A	Needle bar	A.12/74	ハリボー	1

#### ㉒ 部品の互換性がある場合の変更

この場合は、旧部品の和文品名欄にそれにかわる新しい品番が記入してありますので、新しい品番で御注文下さい。

[例]

Ref. No.	Note	Part No.	Description	E.C.	品 名	Amt. Req. 数量
	注記	品 番		変更年月		
1	☆	B1105-200-000	Frame cover	D.12/74	B1105-300-000	—
	☆	B1105-300-000	Frame cover	A.12/74	フレームカバー	1

#### ㉓ C 3/75……………1975年3月に品番のミスが判明した為、正しい品番に訂正された。

この場合は品番欄に正しい品番を、和文品名欄に間違いの品番が記入してありますので、正しい品番で御注文下さい。

[例]

Ref. No.	Note	Part No.	Description	E.C.	品 名	Amt. Req. 数量
	注記	品 番		変更年月		
1	☆	B1105-500-000	Frame cover	C.3/75	<del>B1105-600-000</del>	1
		↑			↑	
		正しい品番			間違っていた品番	

#### ㉔ M. 5/75……………1975年5月より数量が変更になった。

この場合数量欄には新しい数量が表示してあります。

### 3) "数量" 欄の記号

- 2 ……数量、2個を表わします。
- 2.0 ……長さ、2メートルを表わします。(単位はメートルです)
- ……このパーツブックから削除された部品です。
- (1) ……組部品を構成している子部品を表わします。  
組部品は品名欄に英文で "asm." 和文で "クミ" と表示してあります。

[例]

Ref. No.	Note	Part No.	Description	E.C.	品 名	Amt. Req. 数量
	注記	品 番		変更年月		
10		B1105-900-0A0	Frame cover <b>asm.</b>		フレームカバー <b>クミ</b>	1
11		B1105-900-000	Frame cover		フレームカバー	(1)
12		SS-8110310-SP	Screw 11/64-40 L=2.8		トメネジ 11/64-40 L=2.8	(2)

## 補用部品注文の際の御注意

このパーツブックに記載されている補用部品を御注文の際は、部品の番号(例えば、B1109-012-A00)で御注文下さい。合わせて、御覧のパーツブックの管理番号(表紙右上、例えば、No. 0010-01)又は、機械番号を御連絡頂ければ幸いです。

改良のため部品の一部が変更になる場合がありますのでご了承下さい。

## CONTENTS

### 目 次

1. WORK CLAMP FOOT COMPONENTS (1)	
押エ関係 (1).....	1
2. WORK CLAMP FOOT COMPONENTS (2)	
押エ関係 (2).....	2
3. CLAMP LEVER COMPONENTS	
押エ上ゲレバー関係.....	3
4. START LEVER COMPONENTS	
始動レバー関係.....	4
5. BOBBIN WINDER COMPONENTS	
糸巻装置関係.....	5
6. FEEDING SLIDE COMPONENTS (1)	
送リスライド関係 (1).....	6
7. FEEDING SLIDE COMPONENTS (2)	
送リスライド関係 (2).....	7
8. BELT-LOOP RECEIVER COMPONENTS	
ベルトループ受ケ関係.....	8
9. BELT-LOOP SUPPLY COMPONENTS (1)	
ベルトループ供給関係 (1).....	9
10. BELT-LOOP SUPPLY COMPONENTS (2)	
ベルトループ供給関係 (2).....	10
11. BELT-LOOP FOLD COMPONENTS (1)	
ベルトループ折り曲ゲ関係 (1).....	11
12. BELT-LOOP FOLD COMPONENTS (2)	
ベルトループ折り曲ゲ関係 (2).....	12
13. BELT-LOOP FEED COMPONENTS (1) (FOR MOL-100C) (OBSOLETED MODEL)	
ベルトループ送リ出シ関係 (1) (MOL-100C用) (廃機種).....	13
14. BELT-LOOP FEED COMPONENTS (2) (FOR MOL-100C) (OBSOLETED MODEL)	
ベルトループ送リ出シ関係 (2) (MOL-100C用) (廃機種).....	14
15. BELT-LOOP FEED COMPONENTS (3) (FOR MOL-100P)	
ベルトループ送リ出シ関係 (3) (MOL-100P用).....	15
16. BELT-LOOP FEED COMPONENTS (4) (FOR MOL-100P)	
ベルトループ送リ出シ関係 (4) (MOL-100P用).....	16
17. JOINTED BELT-LOOP DETECT COMPONENTS	
ベルトループ継ギ目検出関係.....	17
18. OPERATION CONTROL COMPONENTS	
制御装置関係.....	18
19. SOLENOID VALVE COMPONENTS	
電磁弁関係.....	19
20. TABLE COMPONENTS	
テーブル関係.....	21
21. PRINTED CIRCUIT BOARD COMPONENTS (1)	
基板関係 (1).....	23
22. PRINTED CIRCUIT BOARD COMPONENTS (2)	
基板関係 (2).....	25
23. EXCLUSIVE PARTS FOR MOL-100P-A (1)	
MOL-100P-A専用部品 (1).....	27
24. EXCLUSIVE PARTS FOR MOL-100P-A (2)	
MOL-100P-A専用部品 (2).....	29
25. EXCLUSIVE PARTS FOR MOL-100P-S・100PS-A	
MOL-100P-S・100PS-A専用部品.....	30
NUMERICAL INDEX OF PARTS	
索引.....	31

# 1. WORK CLAMP FOOT COMPONENTS (1)

押工関係 (1)

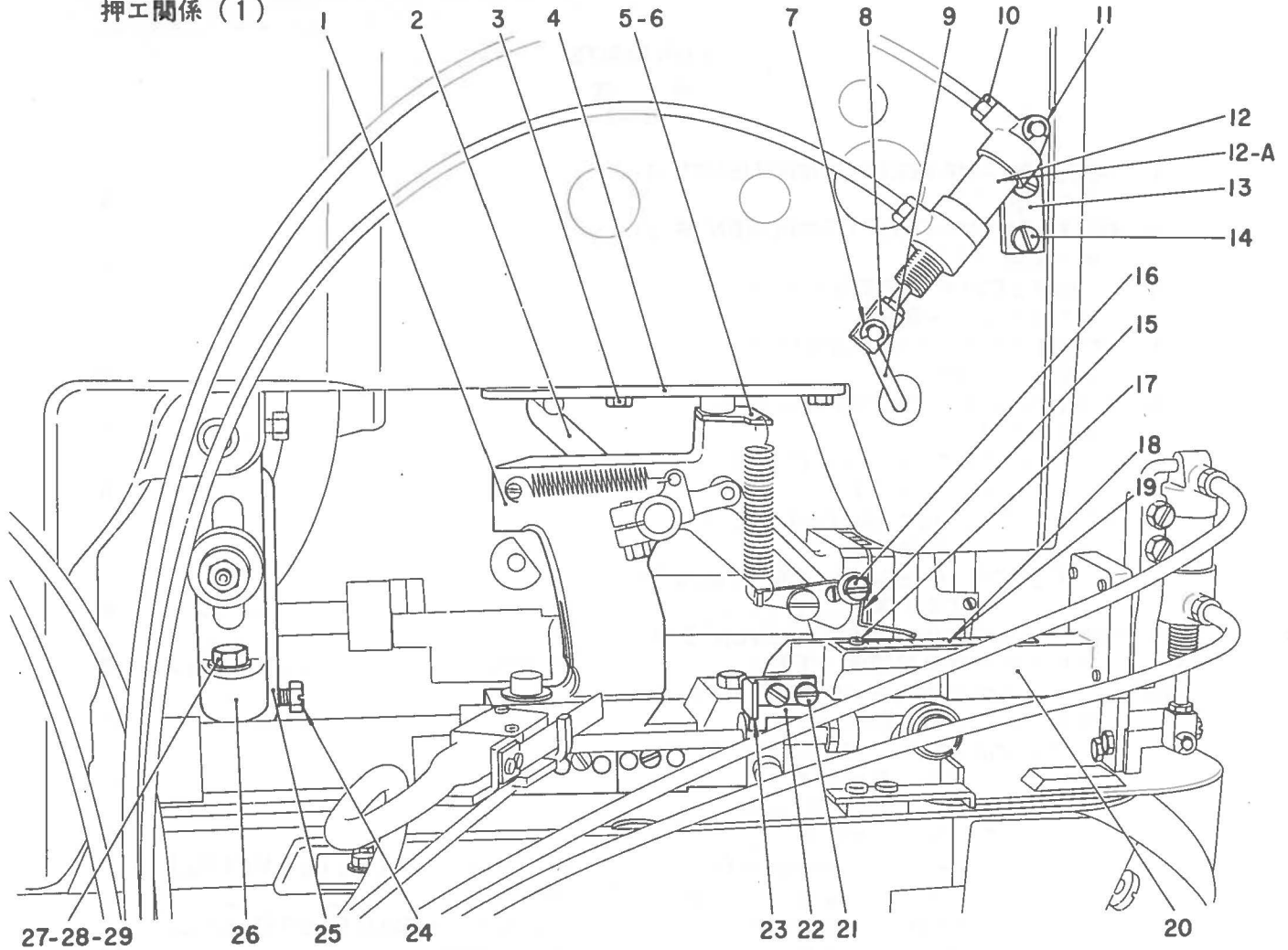

Ref. No.	Note 注記	Part No. 品番	Description	E. C. 変更年月	品名	Amt. Req. 数量
1		G5112-100-000	FEED BRACKET		ウシロ スノオワイト*ク*イ	1
2		G5103-100-000	WORK CLAMP FOOT LIFTING LEVER		オウエアケ*ク*テ* (ク*イ)	1
3		SS-7110710-SP	SCREW 11/64-40 L= 8.5		マルヒラネシ* 11/64-40 L= 8.5	4
4		G5034-100-000	MOUNTING BASE SUPPORT PLATE		オクリタイ ホ-ルウケイ?	1
5		G5130-100-000	CLOTH PRESSURE BRACKET	D.09/79	B2546-280-000	-
6		B2546-280-000	PRESSURE SPRING SUSPENSION	A.09/79	スノオワイ ハ*ネカケ	1
7		PS-0250081-K0	SPRING PIN 2.5X8		スプリング*ピン	2
7		RE-0300700-K0	SNAP RING 3		エカ*タメワ 3	2
8		G5116-100-000	CYLINDER BRACKET		シリンド*ー ツキカ*ネ	1
9		G5111-100-00B	WIPER CONNECTING LEVER		クイハ- レンゲツカ*ネレハ*	1
10		G5019-100-000	BARBED FITTING JOINT		ハ*フ* ツキ*テ	2
11		RE-0300700-K0	SNAP RING 3		エカ*タメワ 3	1
12		G5108-100-000	CYLINDER (MC-S-10X15)	D.05/81	シリンド*ー	-
12-A		G5108-100-000-A	CYLINDER	A.05/81	シリンド*ー (ク 10X15)	1
13		G5109-100-000	WIPER CYLINDER PLATE		クイハ-シリンド*ー トリツクイタ	1
14		SS-6111010-SP	SCREW 11/64-40 L= 9.5		ヒラネシ* 11/64-40 L= 9.5	2
15		G5104-100-000	INDICATOR		マエスノオワイ メモリハリ	1
16		SS-7090710-SL	SCREW 9/64-40 L=6.8		マルヒラネシ* 9/64-40 L= 6.8	1
17		SS-6060220-SP	SCREW 3/32-56 L= 2.0		ヒラネシ* 3/32-56 L= 2	2
18	001	G5122-100-000	SCALE		メモリイタ (ミリ センシ*)	1
19	002	G5122-100-00A	SCALE		メモリイタ (インチセンシ*)	1
20		G5121-100-000	WORK CLAMP FOOT BASE, FRONT		マエスノオワイ ト*ク*イ	1
21		G5009-100-000	SCREW		トメネシ*	2
22		G5124-100-000	ADJUSTING PLATE		マエスノオワイ ト*ク*イチヨ-セツカ*ネ	1
23		G5125-100-000	SWITCH LEVER STOPPER		スイツチレハ* アクリカ*ス	1
24		SS-2151120-CP	SCREW 15/64-28 L=11		6カクホ*ルト 15/64-28 L=11	1
25		G5002-100-000	FEED DRIVING ARM		クテオクリウチ*	1
26		G5069-100-000	FEED REGULATOR		クテオクリレハ*	1
27		SM-0062003-SC	SCREW M6 L=20		ロツカクホ*ルト M6 L=20	1
28		WS-0631510-KP	SPRING WASHER		ハ*ネツカ*カ*ネ	1
29		NM-6060001-SC	NUT M6		ロツカクナツ M6 1シ2	1

Note (注意) 001 ..... For indicated meter  
002 ..... For indicated inch

メートル表示用  
インチ表示用

2. WORK CLAMP FOOT COMPONENTS (2)  
 押工関係 (2)

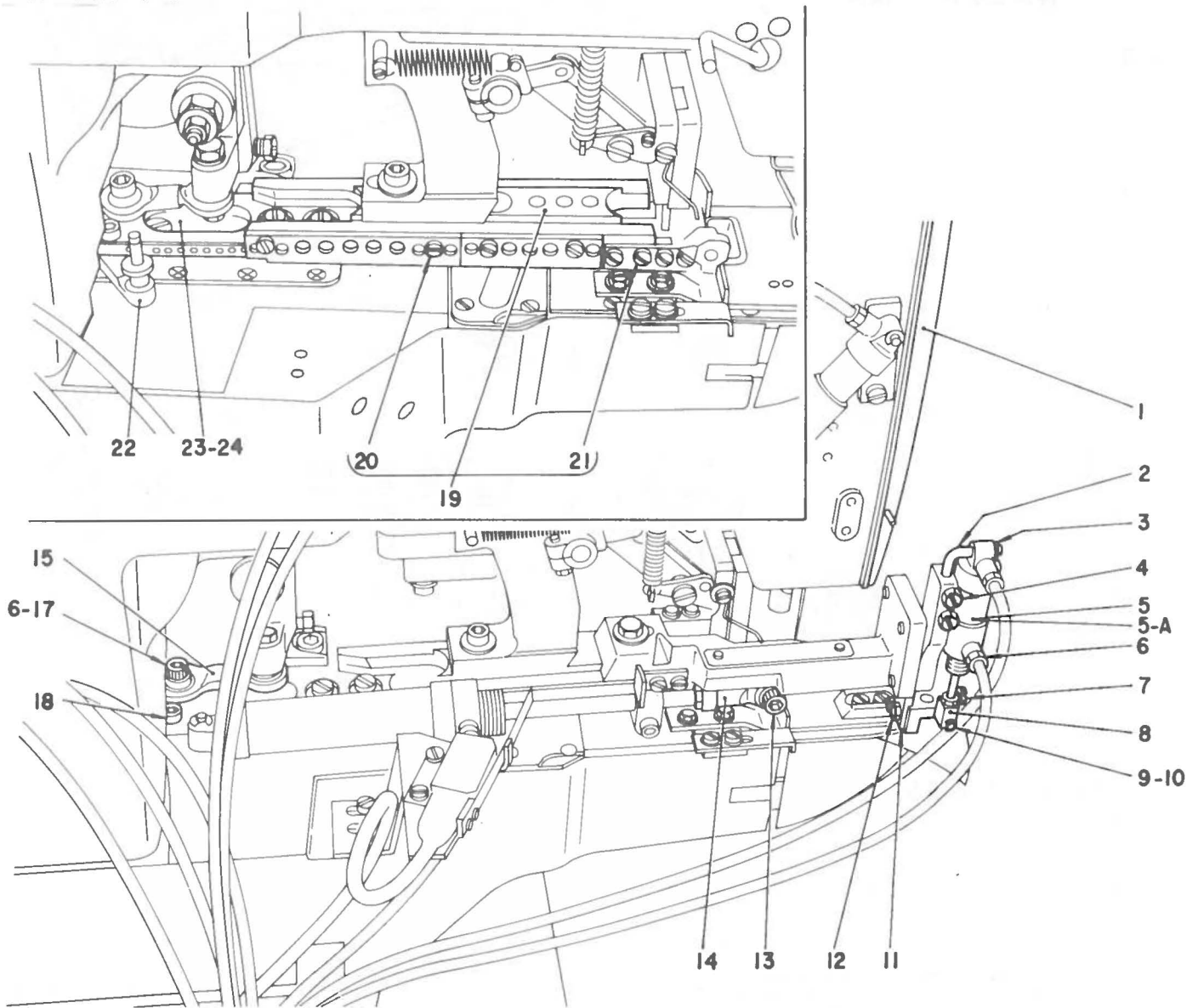

Ref. No.	Note 注記	Part No. 品番	Description	E. C. 変更年月	品名	Amt. Req. 数量
1		G5042-100-000	FACE PLATE		マイカハ-	1
2		G5120-100-000	WORK CLAMP FOOT LEVER, FRONT		マイヌノギ シリンド-トタイ	1
3		RE-0300000-K0	SNAP RING 3		エカトメワ 3	1
4		G5027-100-000	SCREW 11/64-40 L=8		トメネシ	2
5		G5108-100-000	CYLINDER (MC-S-10X15)	D.05/81	シリンド-	-
5-A		G5108-100-000-A	CYLINDER	A.05/81	シリンド- (ワ 10x15)	1
6		G5019-100-000	BARBED FITTING JOINT		ハ-フ ツキ	2
7		G5027-100-000	SCREW 11/64-40 L=8		トメネシ	1
8		G5116-100-000	CYLINDER BRACKET		シリンド- ツキカネ	1
9		G5117-100-000	CYLINDER PIN		マイヌノギ シリンド-ツキカネピン	1
10		RE-0300000-K0	SNAP RING 3		エカトメワ 3	1
11		G5118-100-000	WORK CLAMP FOOT PLATE, FRONT	D.10/79	マイヌノギカネ トリツケイタ	-
12		G5027-100-000	SCREW 11/64-40 L=8	D.10/79	トメネシ	-
13		SM-6062002-TP	SCREW M6 L=20		ロツカクアナネルト M6 L=20	2
14		G5055-100-000	UNIVERSAL JOINT		ユニホ-ル	1
15		G5066-100-000	FEED CONNECTING SHAFT		タチオクリ レックツシク	1
16		SM-6062002-TP	SCREW M6 L=20		ロツカクアナネルト M6 L=20	1
17		G5070-100-000	COLLAR		タチオクリ レックツシクカラ-	1
18		SM-6051002-SP	SCREW M5 L=10	C.05/80	G5051-100-000	2
19		G5064-100-0A0.	SLIDE CYLINDER BASE GUIDE ASM.		ウウオワイ トタイ スライト クミ	1
20		SS-7090710-SL	SCREW 9/64-40 L=6.8		マルヒラネシ 9/64-40 L= 6.8	(13)
21		G5009-100-000	SCREW		トメネシ	(2)
22		G5091-100-000	SLIDE CYLINDER BASE	A.10/78	ウウオワイ スライトシリンド-トタイ	1
23		G5073-100-000	CLOTH FEEDING PLATE	A.10/78	ヌノクリイタ	1
24		SS-7090710-SL	SCREW 9/64-40 L=6.8	A.10/78	マルヒラネシ 9/64-40 L= 6.8	2

### 3. CLAMP LEVER COMPONENTS

押エ上ゲレバー関係

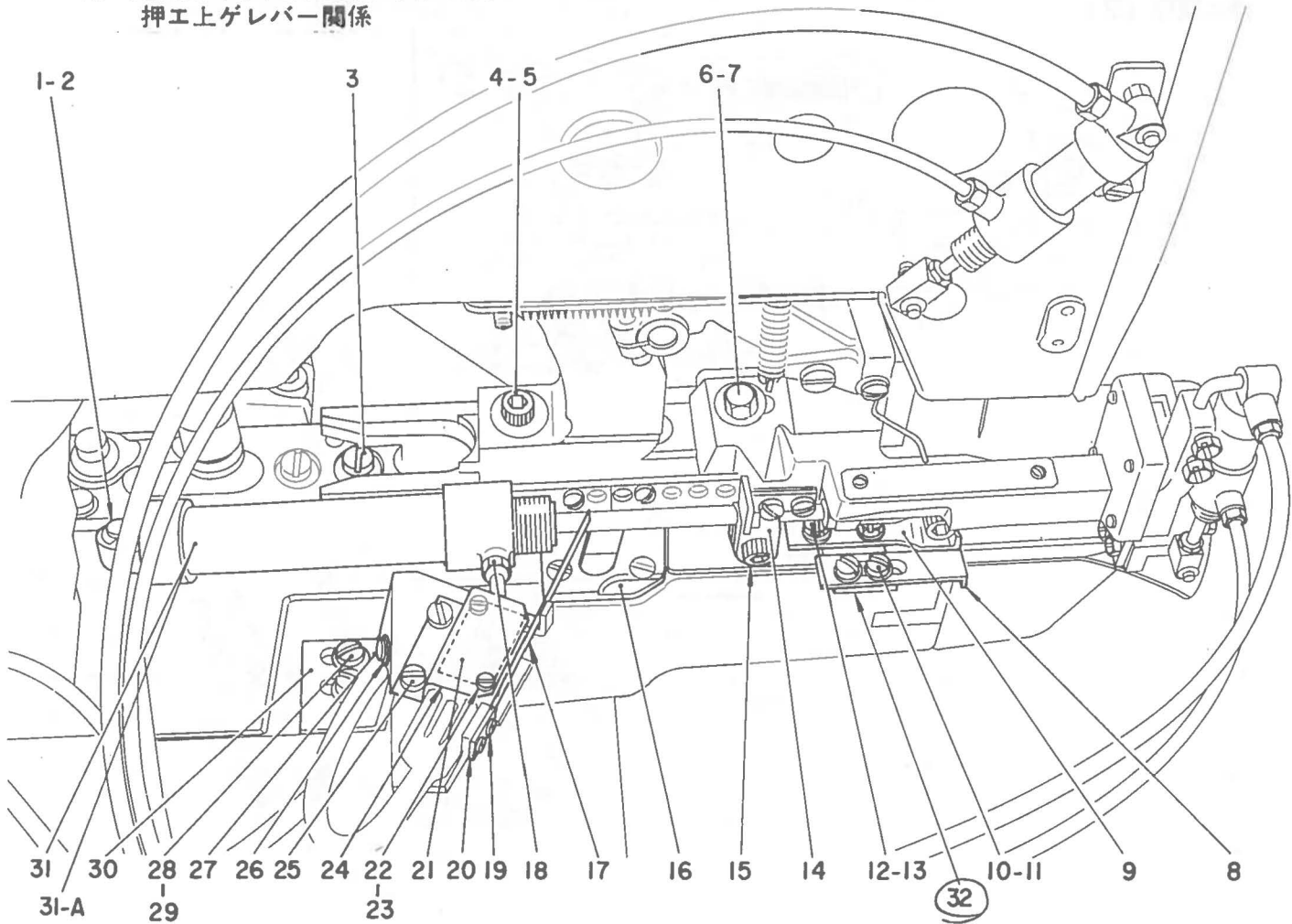

Ref. No.	Note 注記	Part No. 品番	Description	E. C. 変更年月	品名	Amt. Req. 数量
1		G5019-100-000	BARBED FITTING JOINT		ハーフ ツキテ	1
2		RE-040000-K0	SNAP RING 4		エカ*ストメウ 4	1
3		SS-0151740-CP	SCREW 15/64-28 L=17		6カクホルト 15/64-28 L=17	2
4		G5127-100-000	SCREW	D.05/80	トメネシ*	-
5		WP-0651001-SB	WASHER M6		ヒラサ*カネ ミカ*マル M6	1
6		SM-0061553-SP	SCREW 1/8 L=15	C.05/80	G5126-100-000	1
7		WP-0651001-SB	WASHER M6		ヒラサ*カネ ミカ*マル M6	1
8		G5077-100-000	LEFT GAUGE		ヒタ*リアタリシ*ヨ*キ	1
9		G5087-100-000	CLOTH LOWER PLATE, A		ヌノウエ シタイタ	1
10		SS-7090710-SL	SCREW 7/64-40 L=6.8		マルヒラネシ* 9/64-40 L= 6.8	4
11		WP-0450801-SD	WASHER 4.5X10.0X0.8		ヒラサ*カネ 4.5X10.0X0.8	4
12		G5077-100-000	SCREW 11/64-40 L=8		トメネシ*	4
13		WP-0450801-SD	WASHER 4.5X10.0X0.8		ヒラサ*カネ 4.5X10.0X0.8	4
14		G5053-100-000	SLIDE CYLINDER STOPPER		ウウオウエシリツカ* - チョ*セツア*リカ*ネ	1
15		SM-6051602-TP	SCREW M5X0.8 L=16		ロツカクア*ホルト M5X0.8 L=16	1
16		G5071-100-000	SLIDE PLATE		ヨコオクリ ス*シリツ	1
17		G5058-100-000	SLIDE CYLINDER SWITCH LEVER		ウウオウエ スライト*スイツ*タイ レバー	1
18		G5019-100-000	BARBED FITTING JOINT		ハーフ ツキテ	2
19		SS-6080410-SP	SCREW 1/8-44 L=4		ヒラネシ* 1/8-44 L= 4	2
20		WP-0330500-11B	WASHER 3.3X6X0.5		ヒラサ*カネ コカ*マル M3	1
21		G5061-100-000	MICROSWITCH		ウウオウエ スライト*スイツ*	1
22		SM-4861601-SC	SCREW M2.6 L=16		ナ*コネシ* M2.6 L=16	2
23		G5079-100-000	MICROSWITCH NUT PLATE		マイクロスイッチ ナツタイ	1
24		G5063-100-000	MICROSWITCH COVER		マイクロ スイツチカバー	1
25		SS-7090510-SL	SCREW 7/64-40 L=4.6		マルヒラネシ* 9/64-40 L= 4.6	2
26		G5012-100-000	CORD HOLDER		コート* トメ	1
27		SS-4080610-SP	SCREW 1/8-44 L=6.4		ナ*ネシ* 1/8-44 L=6.4	2
28		SS-6111010-SP	SCREW 11/64-40 L= 9.5		ヒラネシ* 11/64-40 L= 9.5	2
29		WP-0450801-SD	WASHER 4.5X10.0X0.8		ヒラサ*カネ 4.5X10.0X0.8	2
30		G5056-100-000	SLIDE CYLINDER SWITCH BASE		ウウオウエ スライト*スイツ*タイ	1
31		G5052-100-000	CYLINDER (MC-S-16X75)	D.05/81	ウウオウエ シリツカ*	-
31-A		G5052-100-000-A	CYLINDER	A.05/81	シリツカ* - (7X 16X75)	1
32		G5076-100-000	LEFT SIDE PLATE	A.10/78	ヌノウエシタイタ トリツケカ*ネ	1



#### 4. START LEVER COMPONENTS

始動レバー関係

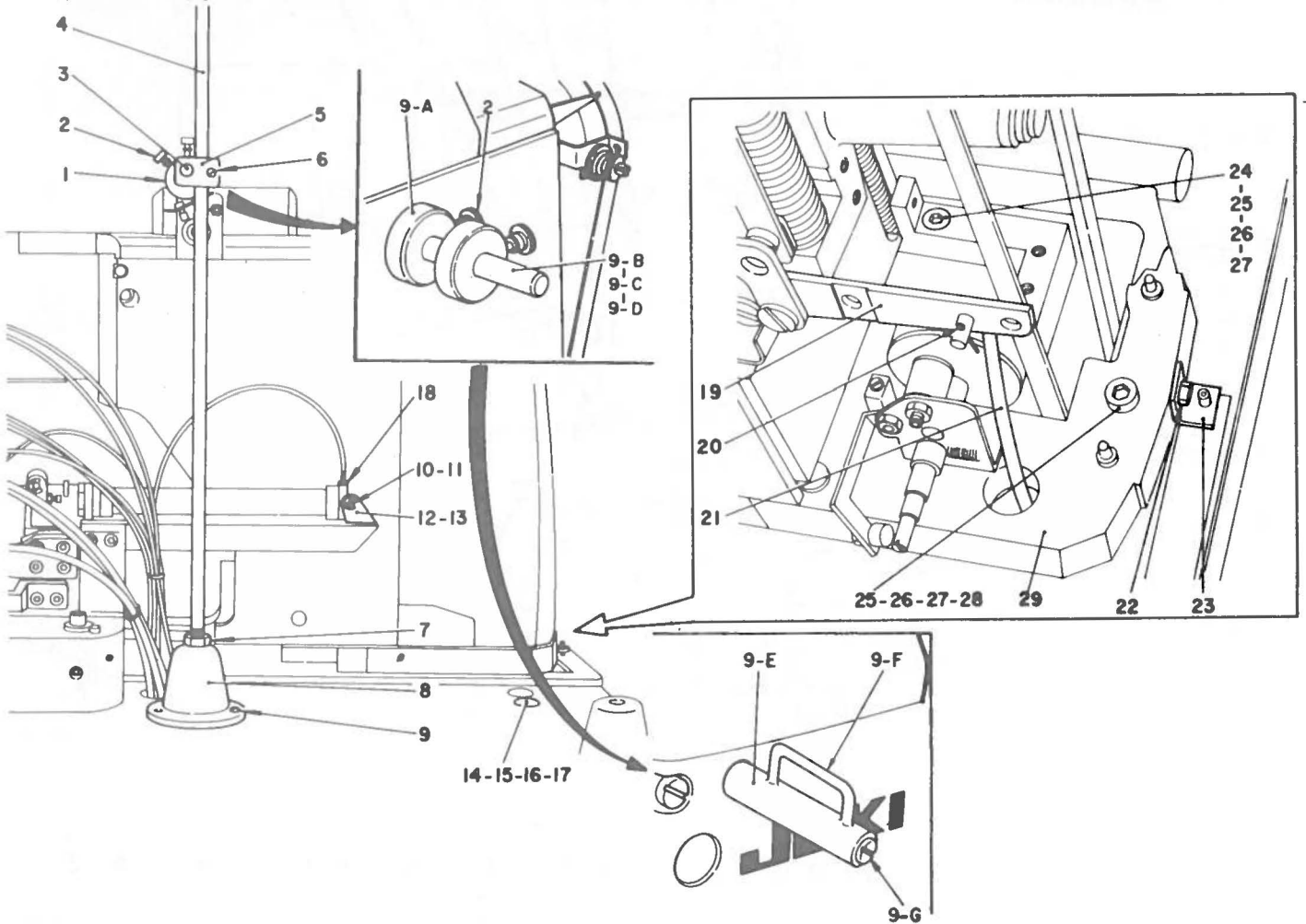

Ref. No.	Note 注記	Part No. 品番	Description	E. C. 変更年月	品名	Amt. Req. 数量
1		G5568-100-000	BELT-LOOP GUIDE COLLAR	D.12/79	ベルトループ アンナイカラー	-
2		G5569-100-000	SCREW	D.12/79	ベルトループ アンナイカラー トメネジ	2
3		G5557-100-000	BELT-LOOP GUIDE SIDE BAR	D.12/79	ベルトループ アンナイ ココネ	-
4		G5553-100-000	BELT-LOOP GUIDE STAND BAR	D.12/79	ベルトループ アンナイ スタンド	-
5		G5567-100-000	BELT-LOOP GUIDE BRACKET	D.12/79	ベルトループ アンナイメタル	-
6		SS-8150710-SP	SCREW 15/64-28 L=7	D.12/79	トメネジ 15/64-28 L=7	-
7		NS-6740520-SD	NUT 3/8-28	D.12/79	ロツカクナツト 3/8-28	-
8		SK-3452000-SE	WOOD SCREW D=4.5 L=20	D.12/79	マルモクネジ D=4.5 L=20	-
9		G5554-100-000	BELT-LOOP GUIDE STAND BASE	D.12/79	ベルトループ アンナイメタル	-
9-A		G5017-500-000	BELT-LOOP GUIDE COLLAR	A.12/79	ループ アンナイカラー	2
9-B		G5016-500-000	BELT-LOOP GUIDE BAR	A.12/79	ループ アンナイカラー	1
9-C		WP-0651001-SB	WASHER M6	A.12/79	ヒラサカネ ミカキマル M6	1
9-D		NH-6060001-SB	NUT M6	A.12/79	ロツカクナツト M6 1シユ	1
9-E		G5016-500-00A	BELT-LOOP GUIDE BAR	A.10/80	ループ アンナイカラー	1
9-F		G5020-500-000	BELT-LOOP GUIDE	A.10/80	ループガイド	1
9-G		SS-8150810-SP	SCREW 15/64-28 L=8	A.10/80	トメネジ 15/64-28 L=7.5	1
10	003	G5274-100-000	CYLINDER HOLDING PIN	D.05/82	トメピン	-
11	003	RE-0400000-K0	SNAP RING 4	D.05/82	エカメツメワ 4	-
12	003	G5273-100-000	CYLINDER INSTALLING PLATE	D.05/82	2ヤマトリツケカク	-
13	003	SS-7090510-SL	SCREW 9/64-40 L=4.6	D.03/82	マルヒラネジ 9/64-40 L=4.6	-
14		G5038-100-000	SCREW		シト シリントアトメネジ	2
15		WP-0851846-SC	WASHER 8.5X22.0X1.8		ヒラサカネ 8.5X22X1.8	2
16		WS-0822010-KP	SPRING WASHER 8.2X15X2		ハネサカネ 8.2X15X2	2
17		NH-6080001-SC	NUT M8X1.25		ロツカクナツト M8 1シユ	2
18		G5019-100-000	BARBED FITTING JOINT		ハーフ ツキチ	1
19		G5003-100-000	STARTING LEVER		キト レバー	1
20		G5029-100-000	SPRING PIN		ワリピン	1
21		G5040-100-000	START CYLINDER CONNECTING BAR		シト シリントア レンケツネ	1
22		SM-6061552-SP	SCREW M6 L=15	C.05/80	G5127-100-000	1
		SM-6061202-TP	SCREW M6 L=12	C.08/80	SM-0661552-SP	1
23		G5039-100-000	REGULATING FULCRUM BRACKET		シツ	1
24		SM-6088502-TP	SCREW M8 L=85	C.05/80	G5043-100-000	3
25		WP-0851846-SC	WASHER 8.5X22.0X1.8	D.12/79	G5859-500-000	-
		G5859-500-000	WASHER	A.12/79	トーフトリツケサカネ	4
26		WS-0822010-KP	SPRING WASHER 8.2X15X2	A.10/78	ハネサカネ 8.2X15X2	4
27		NH-6080001-SC	NUT M8X1.25	A.10/78	ロツカクナツト M8 1シユ	4
28		SM-6089502-TP	SCREW M8 L=95	C.05/80	G5044-100-000	1
29		G5005-100-000	BED INSTALLING BASE	A.12/79	ハツト トリツケタイ	1

Note (注意) 003 .... For MOL-100C

MOL-100C用

# 5. BOBBIN WINDER COMPONENTS

糸巻装置関係

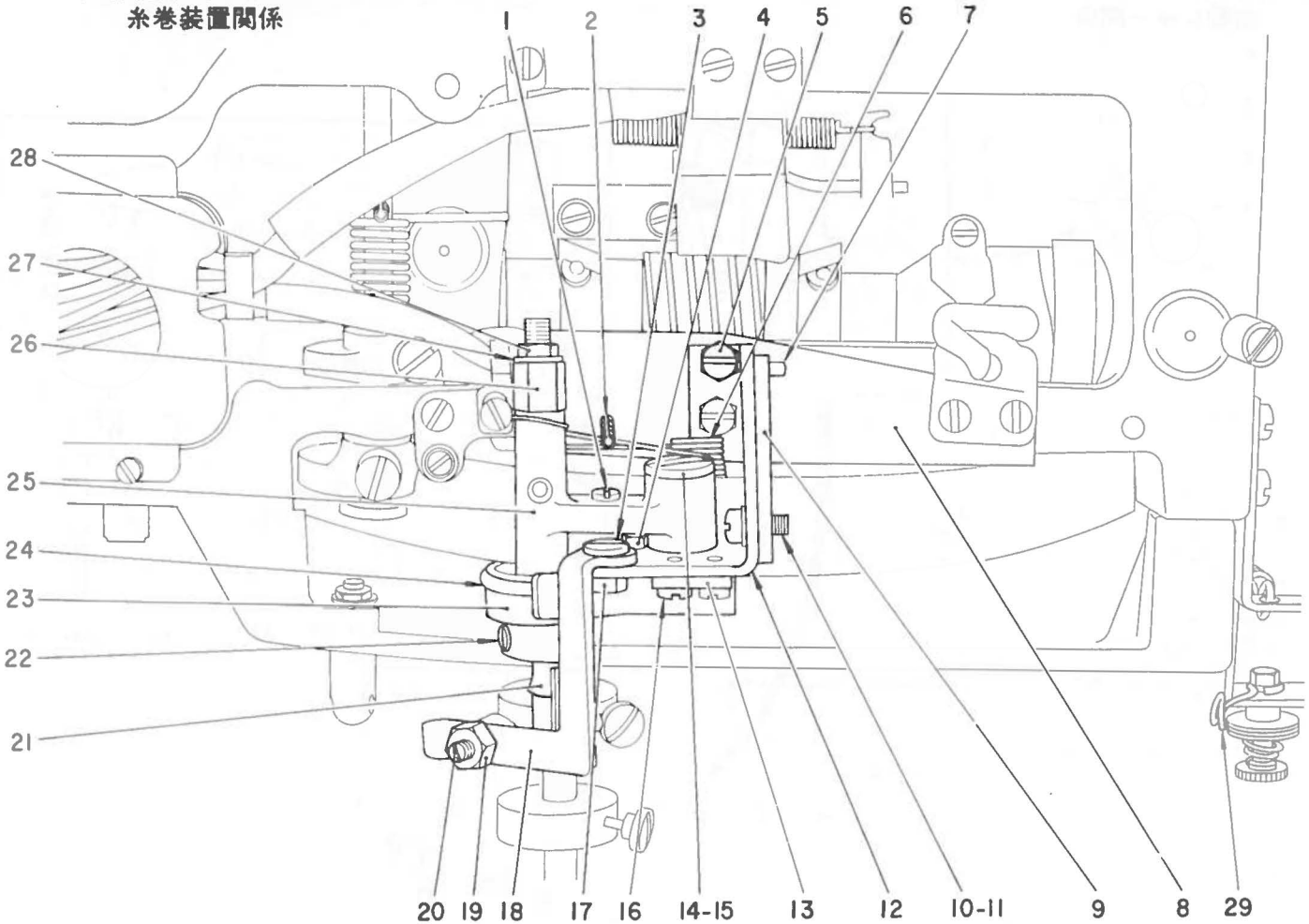

Ref. No.	Note	Part No.	Description	E. C.	品名	Amt. Req.
品番	記			変更年月		個数
1		SS-7110710-SP	SCREW 11/64-40 L= 8.5	D.10/78	マルヒラネジ 11/64-40 L= 8.5	-
2		PS-0300242-K0	SPRING PIN 3.0X24	D.10/78	スプリングピン 3.0X24	-
3		B3208-280-000	BOBBIN WINDER ADJUSTING SCREW	D.10/78	ボビン調整ネジ	-
4		B3206-280-000	BOBBIN WINDER TRIP LATCH	D.10/78	イトマキ 飛びセツク	-
5		SS-6111010-SP	SCREW 11/64-40 L= 9.5	D.10/78	ヒラネジ 11/64-40 L= 9.5	-
6		G5610-100-000	WINDER SPRING	D.10/78	イトマキ スプリング	-
7		PS-0300102-K0	SPRING PIN 3.0X10	D.10/78	スプリングピン 3.0X10	-
8		G5602-100-000	WINDER BASE	D.10/78	イトマキベース	-
9		G5604-100-000	WINDER PLATE	D.10/78	イトマキ トリツケ	-
10		SS-6111010-SP	SCREW 11/64-40 L= 9.5	D.10/78	ヒラネジ 11/64-40 L= 9.5	-
11		WP-0450801-SD	WASHER 4.5X10.0X0.8	D.10/78	ヒラシヤカネ 4.5X10.0X0.8	-
12		G5603-100-000	WINDER L-HEAD BASE	D.10/78	イトマキトリツケ Lカクタ	-
13		G5611-100-000	WINDER BRAKE PLATE	D.10/78	イトマキ フレキ	-
14		SD-0791501-SP	HINGE SCREW D= 7.94 H=15.0	D.10/78	タフネジ D= 7.94 H=15	-
15		NS-6150310-SP	NUT 15/64-28	D.10/78	6カクナツ 15/64-28	-
16		B3207-280-000	BOBBIN WINDER TRIP LATCH	D.10/78	ボビン 飛び	-
17		NS-6110530-SP	NUT 11/64-40	D.10/78	6カクナツ 11/64-40	-
18		B3207-280-000	BOBBIN WINDER TRIP LATCH	D.10/78	ボビン 飛び	-
19		NS-6110420-SP	NUT 11/64-40	D.10/78	6カクナツ 11/64-40	-
20		SD-0720193-SP	HINGE SCREW D= 7.24 H= 1.9	D.10/78	タフネジ D= 7.24 H= 1.9	-
21		B3204-280-000	BOBBIN WINDER SPINDLE	D.10/78	イトマキ シヤク	-
22		G5606-100-000	SCREW	D.10/78	ハンドトルーフ キョーキユメタルネジ	-
23		G5607-100-000	WINDER PULLEY	D.10/78	イトマキ フォーリ	-
24		G5605-100-000	RUBBER RING	D.10/78	オリツク	-
25		G5609-100-000	WINDER CRANK ROD	D.10/78	イトマキ シヤクツク	-
26		G5608-100-000	WINDER COLLAR	D.10/78	イトマキカラ	-
27		WP-0651056-SD	WASHER 6.5X11X1	D.10/78	ヒラシヤカネ 6.5X11X1	-
28		NS-6150310-SP	NUT 15/64-28	D.10/78	6カクナツ 15/64-28	-
29		G5612-100-000	THREAD GUIDE	D.10/78	イトマキ イトミ	-

6. FEEDING SLIDE COMPONENTS (1)  
送リスライド関係 (1)

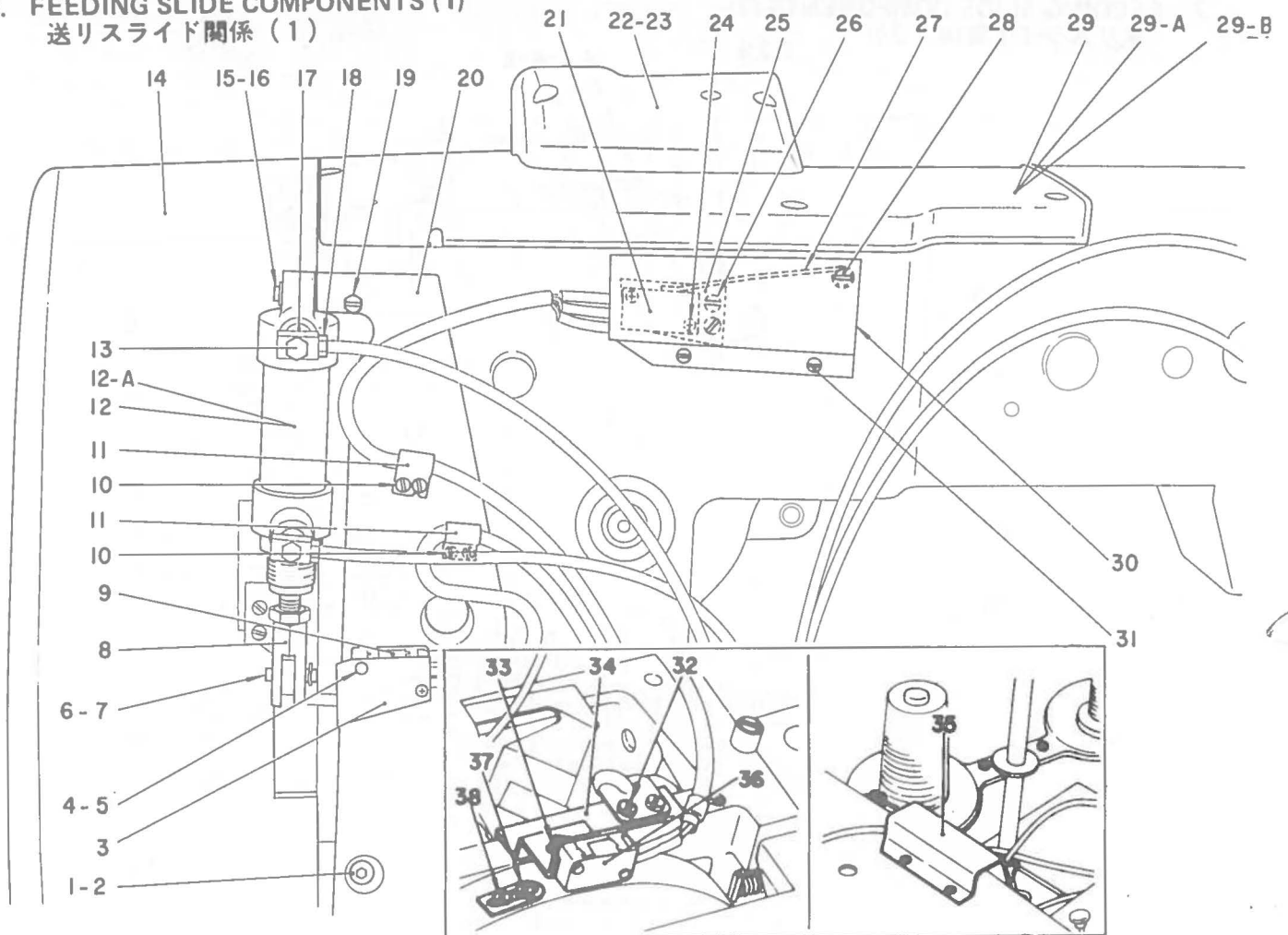

Ref. No.	Note 注記	Part No. 品番	Description	E. C. 変更年月	品名	Amt. Req. 数量
1		SM-6062002-TP	SCREW M6 L=20		ロツカクアナボルト M6 L=20	2
2		WP-0651001-SB	WASHER M6		ヒラウサカネ ミカキワル M6	2
3		G5601-100-000	MICROSWITCH COVER		オウエアケ スイツ カハ-	1
4		G5026-100-000	MICROSWITCH NUT PLATE		オウエアケ スイツ ナツトイタ	1
5		SM-4862001-SC	SCREW M2.6 L=20		ナハコネシ M2.6 L=20	2
6		G5015-100-000	CYLINDER PIN		オウエアケ シリツタ- ワキカネヒツ	1
7		RE-0400000-KO	SNAP RING 4		エカタメワ 4	2
8		G5024-100-000	WORK CLAMP FOOT CYLINDER BRACKET		オウエアケ シリツタ- ワキカネ	1
9		G5031-100-000	MICROSWITCH		スイツ	1
10		SS-4080610-SP	SCREW 1/8-44 L=6.4	M.01/81	ナハコネシ 1/8-44 L=6.4	2
11		G5012-100-000	CORD HOLDER	D.01/81	G5058-500-000	-
		G5058-500-000	CORD HOLDER	A.01/81	スイツコ-トメ タイ	1
12		G5023-100-000	WORK CLAMP FOOT CYLINDER	D.05/81	オウエアケ シリツタ-	-
12-A		G5023-100-000-A	CYLINDER	A.05/81	シリツタ- (7X 20X50)	1
13		GHP-03524000	UNIVERSAL ELBOW M5	C.10/78	G5019-100-000	2
14		B1111-980-000	BELT COVER		ハルトカハ-	1
15		G5022-100-000	CYLINDER LOCK PIN		オウエアケ シリツタ-トメ シヤフ	1
16		RE-0400000-KO	SNAP RING 4		エカタメワ 4	2
17		GHP-03524000	UNIVERSAL ELBOW M5	C.10/78	WP-0651001-SB	2
18		G5019-100-000	BARBED FITTING JOINT	C.10/78	GHP-03524000	2
19		SS-7110910-SP	SCREW 11/64-40 L= 8.5		マルヒラネシ 11/64-40 L= 8.5	1
20		G5025-100-000	WORK CLAMP FOOT CYLINDER BASE		オウエアケ シリツタ- トタイ	1
21		G5011-100-000	MICROSWITCH	D.06/79	チ-シスイツ	-
22		G5041-100-000	WINDER COVER	D.10/78	イトマキカハ-	-
23		SS-6111010-SP	SCREW 11/64-40 L= 9.5	D.10/78	ヒラネシ 11/64-40 L= 9.5	-
24		SM-4861401-SC	SCREW M2.6 L=14		ナハコネシ M2.6 L=14	2
25		G5010-100-000	MICROSWITCH INSTALLING PLATE	D.06/79	チ-シスイツ トリツケイタ	-
26		SS-7090710-SL	SCREW 9/64-40 L=6.8	D.06/79	マルヒラネシ 9/64-40 L= 6.8	-
27		G5035-100-000	MICROSWITCH BAR	D.06/79	チ-シスイツ フタリカネ	-
28		SS-7090710-SL	SCREW 9/64-40 L=6.8	D.06/79	マルヒラネシ 9/64-40 L= 6.8	-
29		G5033-100-000	TOP COVER	D.10/78	ト-フ ウカハ-	-
29-A		G5033-100-00A	TOP COVER	D.03/79	ウツカハ-	-
29-B		G5002-500-000	TOP COVER	A.03/79	ト-フ ウツカハ-	1
30		G5036-100-000	SWITCH COVER	D.06/79	スイツ カハ	-
31		SS-7090710-SL	SCREW 9/64-40 L=6.8	D.06/79	マルヒラネシ 9/64-40 L= 6.8	-
32		SS-7110710-SP	SCREW 11/64-40 L=7	A.06/79	マルヒラネシ 11/64-40 L= 7	2
33		G5089-100-000	MICROSWITCH NUT PLATE	A.06/79	マイクロスイツ ナツトイタ	1
34		G5052-500-000	SWITCH INSTALLING PLATE	A.06/79	チシスイツ トリツケイタ	1
35		G5053-500-000	SWITCH COVER	A.06/79	チシスイツカハ-	1
36		G5051-500-000	MICROSWITCH	A.06/79	スイツ	1
37		G5089-100-000	MICROSWITCH NUT PLATE	A.06/79	マイクロスイツ ナツトイタ	1
38		D2304-982-A00	TENSION RELEASE TRIPPING SEGMENT	A.06/79	イトウカシ ノツ	1

7. FEEDING SLIDE COMPONENTS (2)

送リスライド関係 (2)

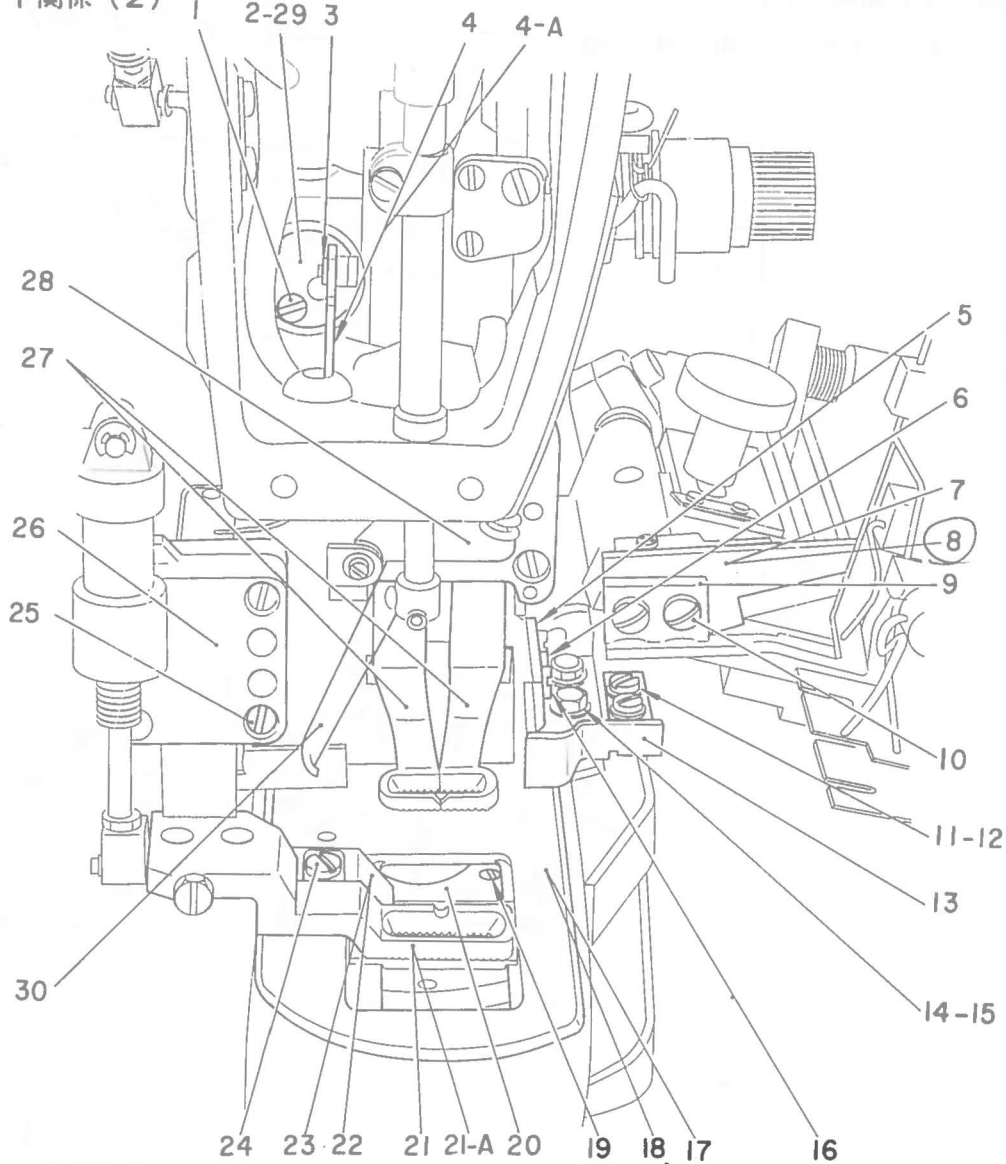

Ref. No.	Note 注記	Part No. 品番	Description	E. C. 変更年月	品名	Amt. Req. 数量
1		SS-7090620-TP	SCREW 9/64-40 L= 6.1		マルヒラネジ 9/64-46 L=6.1	2
2		G5112-100-00B	WIPER CONNECTING ARM		ワイハ- レンゲツウチ	1
3		B1229-232-000	SNAP RING		トメワ	1
4		G5114-100-000	WIPER CONNECTING PLATE	D.10/78	ワイハ- レンゲツウチ	-
4-A		G5114-100-00A	WIPER CONNECTING PLATE	A.10/78	ワイハ- レンゲツウチ	1
5		G5080-100-000	RIGHT SLIDE PLATE		スノオウエシタ 3キ*トリツケカネ	1
6		G5009-100-000	SCREW		トメネジ	2
7		G5305-100-000	UPPER KNIFE	D.06/81	ウコキメス	-
8		G5305-100-00A	UPPER KNIFE		ウコキメス (ハイス)	1
9		G5192-100-000	BELT-LOOP LOWER GUIDE		シタハントルル-7° ニヤトメ	1
10		SS-6111210-SP	SCREW 11/64-40 L=12		ヒラネジ 11/64-40 L=12	2
11		SS-7090710-SL	SCREW 9/64-40 L=6.8		マルヒラネジ 9/64-40 L=6.8	4
12		WP-0450801-SD	WASHER 4.5X10.0X0.8		ヒラサカネ 4.5X10X0.8	4
13		G5079-100-000	RIGHT GAUGE		3キ*アタリシヨ-キ	1
14		G5027-100-000	SCREW 11/64-40 L=8		トメネジ	4
15		WP-0450801-SD	WASHER 4.5X10.0X0.8		ヒラサカネ 4.5X10X0.8	4
17		G5087-100-000	CLOTH LOWER PLATE, A	D.10/78	スノオウエ シタ	-
18		G5087-100-00A	CLOTH LOWER PLATE, B		スノオウエシタ ウスモノ	1
19		SS-6080410-SP	SCREW 1/8-44 L=4		ヒラネジ 1/8-44 L=4	4
20		G5084-100-000	THROAT PLATE		ハリタ	1
21		G5115-100-000	WORK CLAMP FOOT, FRONT		マエオウイカネ	1
21-A		G5115-100-00A	WORK CLAMP FOOT, FRONT	D.10/79	G5115-100-00B	-
		G5115-100-00B	WORK CLAMP FOOT, FRONT	A.10/79	マエオウイカネ	1
22		G5086-100-000	AUXILIARY PLATE, A	D.10/78	スノオウエ シタ 3キ*ヨカネ	-
23		G5086-100-00A	AUXILIARY PLATE, B		スノオウエシタ 3キ*ヨカネ ウスモノ	1
24		G5085-100-000	SCREW		3キ*ヨカネ トメネジ	2
25		SS-7111110-TP	SCREW 11/64-40 L=10.5		マルヒラネジ 11/64-40 L=10.5	4
26		G5119-100-000	WORK CLAMP FOOT BASE COVER		マエスノオウエ ト*タイ	1
27		G5106-100-00A	WORK CLAMP FOOT ASM., REAR		ウシロオウイカネ クミ	1
28		B2102-280-000	WIPER INSTALLING PLATE		ワイハ- タイ	1
29		G5120-100-000	WORK CLAMP FOOT LEVER, FRONT	A.10/78	マエスノオウエ シリツク-ト*タイ	1
30		G5129-100-000	WIPER	A.10/78	ワイハ-	1

# 8. BELT-LOOP RECEIVER COMPONENTS

ベルトループ受け関係

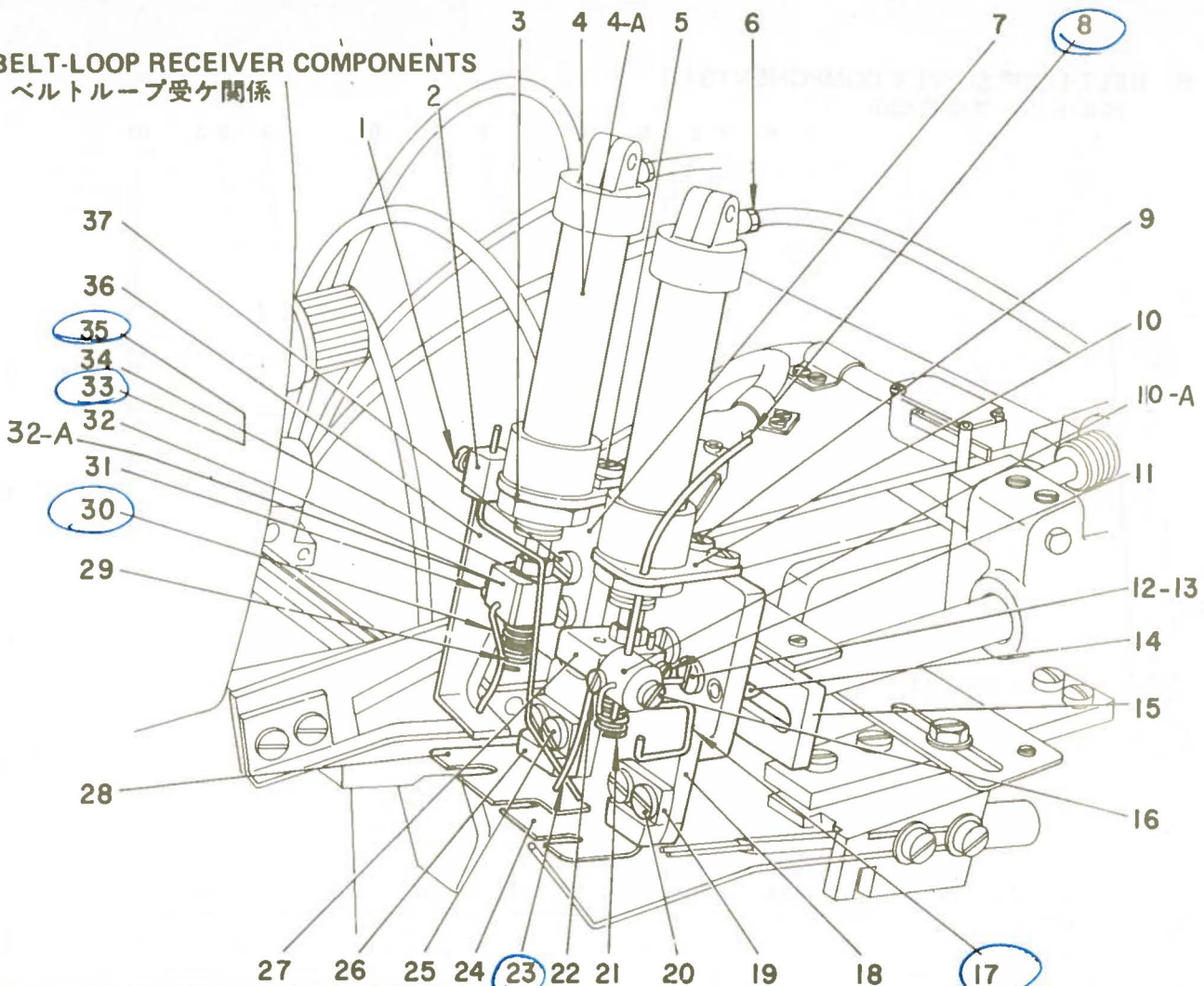

Ref. No.	Note 注記	Part No. 品番	Description	E. C. 変更年月	品名	Amt. Req. 数量
1		SS-7090710-SL	SCREW 9/64-40 L=6.8		マルヒラネジ 9/64-40 L=6.8	1
2		G5152-100-000	BELT-LOOP INSTALLING PLATE		ニケトメ トリツケカネ	1
3		G5155-100-000	LOOP PRESSURE CYLINDER PLATE, REAR		ルーフ オウエ ウシロシリンダ-トリツケイタ	1
4		G5166-100-000	LOOP PRESSURE CYLINDER	D.05/81	ルーフ オウエ シリンダ-	-
4-A		G5166-100-000-A	CYLINDER	A.05/81	シリンダ- (タン 10X25)	2
5		G5009-100-000	SCREW		トメネジ	2
6		G5019-100-000	BARBED FITTING JOINT		ハ-フ ツキテ	2
7		G5156-100-000	BINDER ARM, REAR		ハ-インタ-ア-ム ウシロ	1
8		G5160-100-000	LOOP PRESSURE CYLINDER GUIDE, FRONT		オウエマエ シリンダ-アンナイカネ	1
9		SS-7090710-SL	SCREW 9/64-40 L=6.8		マルヒラネジ 9/64-40 L=6.8	2
10		G5159-100-000	LOOP PRESSURE CYLINDER PLATE, FRONT		ルーフ オウエ マエシリンダ-トリツケイタ	1
10-A		G5170-100-000	BELT-LOOP FRONT GUIDE SHAFT	A.12/81	マエ アンナイカネシャフト	1
11		SS-4080610-SP	SCREW 1/8-44 L=6.4		ナ-ネジ 1/8-44 L=6.4	1
12		G5162-100-000	BINDER LOCK NUT PLATE		ハ-インタ-ア-ム トメナツイタ	1
13		SS-7111410-SP	SCREW 11/64-40 L=14		マルヒラネジ 11/64-40 L=14	2
14		PS-0500102-KH	SPRING PIN 5.0X10		スプリングピン 5X10	2
15		G5154-100-000	BINDER ADJUSTING RAIL		ハ-インタ- アシヤストレール	1
16		SS-4080610-SP	SCREW 1/8-44 L=6.4		ナ-ネジ 1/8-44 L=6.4	1
17		G5172-100-000	BELT-LOOP PRESSURE GUIDE		ハ-ントル-フ オウエカタク	1
18		G5161-100-000	BINDER ADJUSTING ARM, FRONT		ハ-インタ- アシヤストレール マエ	1
19		G5164-100-000	BINDER L-HEAD PLATE		ハ-インタ- トリツケルカマエ	1
20		SS-7090710-SL	SCREW 9/64-40 L=6.8		マルヒラネジ 9/64-40 L=6.8	2
21		G5168-100-000	PRESSER SPRING		ハ-ントル-フ オウエハネ	1
22		SS-4080610-SP	SCREW 1/8-44 L=6.4		ナ-ネジ 1/8-44 L=6.4	1
23		G5171-100-000	BELT-LOOP FRONT GUIDE		ハ-ントル-フ マエアンナイカネ	1
24		G5165-100-000	LOOP FRONT RECEIVER		ルーフ マウケイタ	1
25		SS-7090710-SL	SCREW 9/64-40 L=6.8		マルヒラネジ 9/64-40 L=6.8	2
26		G5157-100-000	BINDER L-HEAD PLATE, REAR		ハ-インタ- トリツケルカマエ ウシロ	1
27		G5169-100-000	LOOP PRESSURE CYLINDER BRACKET		ルーフ オウエ マエシリンダ-ウケカネ	1
28		G5158-100-000	LOOP REAR RECEIVER		ロ-フ ウシロウケイタ	1
29		G5168-100-000	PRESSER SPRING		ハ-ントル-フ オウエハネ	1
30		G5173-100-000	BELT-LOOP REAR GUIDE		ハ-ントル-フ ウシロアンナイカネ	1
31		SS-4080610-SP	SCREW 1/8-44 L=6.4		ナ-ネジ 1/8-44 L=6.4	1
32		G5167-100-000	LOOP PRESSURE CYLINDER BRACKET	D.03/82	ルーフ オウエ ウシロシリンダ-ウケカネ	-
32-A	*	G5224-100-000	LOOP PRESSURE CYLINDER BRACKET	A.05/82	ルーフ オウエウシロ シリンダ-ウケカネ	1
33	005	G5153-100-00A	BELT-LOOP UPPER LIMITER PIN		ウウハ-ントル-フ ニケトメカネ	1
34	006	G5153-100-00B	BELT-LOOP UPPER LIMITER PIN		ウウハ-ントル-フ ニケトメカネ	1
35	007	G5153-100-00C	BELT-LOOP UPPER LIMITER PIN		ウウハ-ントル-フ ニケトメカネ	1
36		G5151-100-000	BELT-LOOP UPPER LIMITER		ウウハ-ントル-フ ニケトメ	1
37		SS-6111010-SP	SCREW 11/64-40 L=9.5		ヒラネジ 11/64-40 L=9.5	2

Note (注意) 005 ..... For 55 ~ 62 mm (2-11/64" ~ 2-7/16")  
 006 ..... For 63 ~ 70 mm (2-29/64" ~ 2-3/4")  
 007 ..... For 71 ~ 78 mm (2-51/64" ~ 3-5/64")

55-62mm用  
 63-70mm用  
 71-78mm用

# 9. BELT-LOOP SUPPLY COMPONENTS (1)

## ベルトループ供給関係 (1)

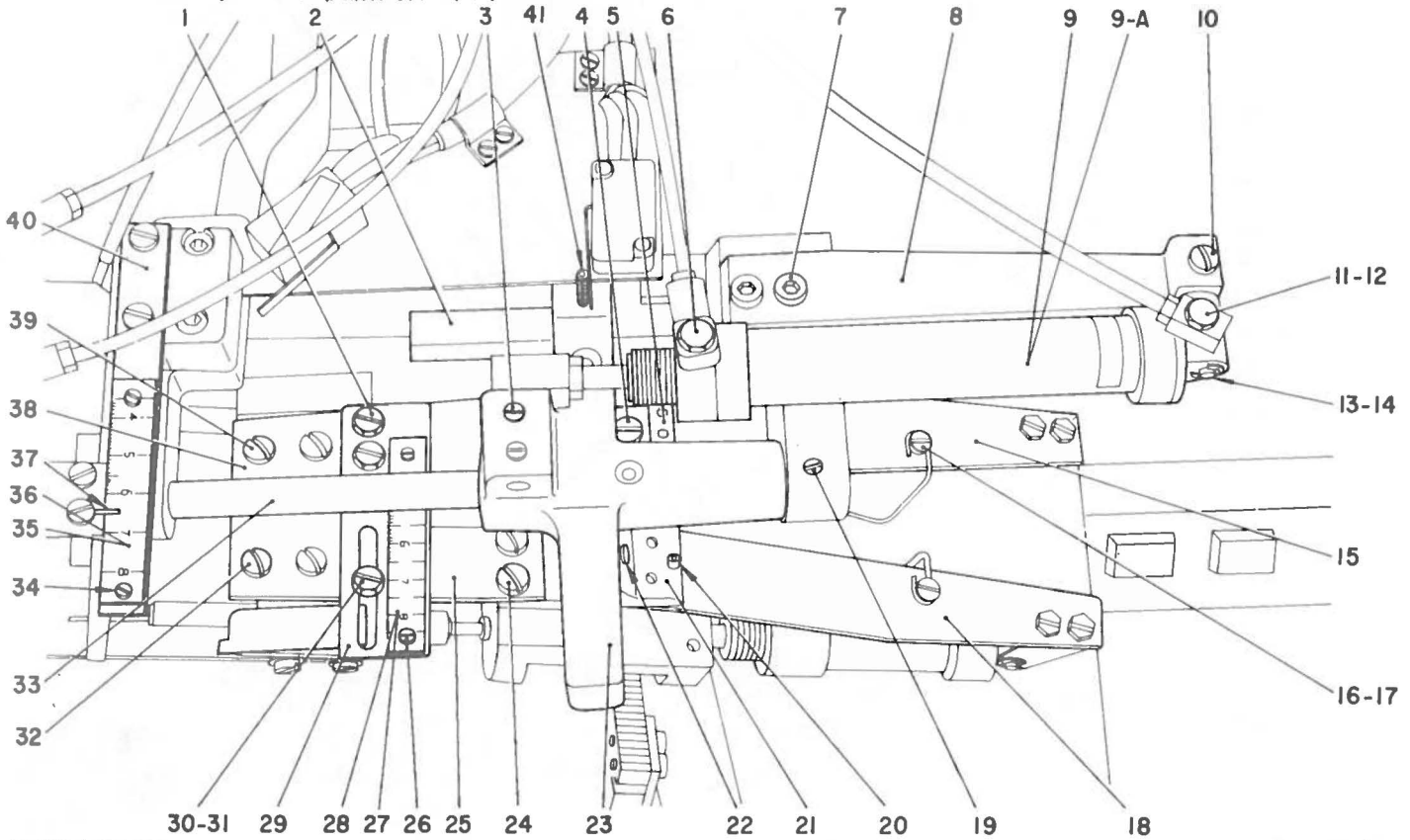

Ref. No.	Note 注記	Part No. 品番	Description	E. C. 変更年月	品名	Amt. Req. 数量
1		G5027-100-000	SCREW 11/64-40 L=8		トメネジ	2
2		G5183-100-000	BELT-LOOP SUPPLY CAM		ハントール-フ キヨ-キユ-カム	1
3		SS-8150810-SP	SCREW 15/64-28 L=8	C.05/80	G5190-100-000	2
4		SS-7111410-SP	SCREW 11/64-40 L=14		マルヒラネジ 11/64-40 L=14	1
5		G5267-100-000	BELT-LOOP SUPPLY CAM LEVER		ハントール-フ キヨ-キユ-カムレバ-	1
6		G5196-100-000	JOINT	D.01/81	G5196-100-00A	-
		G5196-100-00A	QUICK COUPLING	A.01/81	ワンタッチクマテ	1
7		SH-6052002-TP	SCREW M5 L=20	C.05/80	G5054-100-000	2
8		G5188-100-000	BELT-LOOP MOVING CYLINDER BASE		ウツク イト-シリンド- トタアイ	1
9		G5194-100-000	BELT-LOOP SUPPLY CYLINDER	D.05/81	ハントール-フ キヨ-キユ- シリンド-	-
9-A		G5194-100-000-A	CYLINDER	A.05/81	シリンド- (ワク 16X100)	1
10		SS-7110840-SP	SCREW 11/64-40 L= 7.8		マルヒラネジ 11/64-40 L=7.8	1
11		GHP-03524000	UNIVERSAL ELBOW M5		エルボ M5	1
12		G5019-100-000	BARBED FITTING JOINT		ハ-フ ツキマ	1
13		G5186-100-000	MOVING CYLINDER PIN		キヨ-キユ-シリンド- レンケツカネ	1
14		RE-0500000-K0	SNAP RING 5		エカタメウ 5	1
15		G5269-100-000	FOLDER ROTATION CYL. PLATE, REAR		ウシロ オリマケシリンド- トタアイ	1
16		SS-7090710-SL	SCREW 9/64-40 L=6.8		マルヒラネジ 9/64-40 L=6.8	1
17		WP-0450801-SD	WASHER 4.5X10.0X0.8		ヒラサカネ 4.5X10X0.8	1
18		G5268-100-000	FOLDER ROTATION CYL. PLATE, FRONT		マエオリマケシリンド- トタアイ	1
19		SS-8150510-SP	SCREW 15/64-28 L=5	C.05/80	G5606-100-000	2
20		PS-0200142-K0	SPRING PIN 2.0X14		スプリングピソ 2.0X14	1
21		G5266-100-000	BELT-LOOP SUPPLY LEVER		ハントール-フ キヨ-キユ-レバ-	1
22		SS-8150810-SP	SCREW 15/64-28 L=8	C.05/80	G5190-100-000	2
23		G5185-100-000	BELT-LOOP SUPPLY SLEEVE		キヨ-キユ- ユ-イト-メダ	1
24		SS-6111010-SP	SCREW 11/64-40 L= 9.5		ヒラネジ 11/64-40 L=9.5	2
25		G5256-100-000	BELT-LOOP SUPPLY PLATE, FRONT		ハントール-フ マキヨ-キユ-イタ	1
26		SS-6060220-SP	SCREW 3/32-56 L= 2.0		ヒラネジ 3/32-56 L=2	2
27	◇01	G5122-100-000	SCALE		メモリイタ (ミリ ヒヨ-シ)	1
28	◇02	G5122-100-00A	SCALE		メモリイタ (インチヒヨ-シ)	1
29		G5255-100-000	BELT-LOOP SUPPLY CONNECTING PLATE		ハントール-フ キヨ-キユ-レンケツカネ	1
30		G5027-100-000	SCREW 11/64-40 L=8		トメネジ	1
31		WP-0450801-SD	WASHER 4.5X10.0X0.8		ヒラサカネ 4.5X10X0.8	1
32		SS-6111010-SP	SCREW 11/64-40 L= 9.5		ヒラネジ 11/64-40 L=9.5	2
33		G5184-100-000	BELT-LOOP SUPPLY SLEEVE SHAFT		ウツク イト-メダ	1
34		SS-6060220-SP	SCREW 3/32-56 L= 2.0		ヒラネジ 3/32-56 L=2	2
35	◇01	G5122-100-000	SCALE		メモリイタ (ミリ ヒヨ-シ)	1
36	◇02	G5122-100-00A	SCALE		メモリイタ (インチヒヨ-シ)	1
37		PS-0160122-KII	SPRING PIN 1.6X12		スプリングピソ 1.6X12	1
38		G5283-100-000	BELT-LOOP SUPPLY PLATE, REAR		ハントール-フ ウシロ キヨ-キユ-イタ	1
39		SS-6111010-SP	SCREW 11/64-40 L= 9.5		ヒラネジ 11/64-40 L=9.5	2
40		G5177-100-00A	BINDER SCALE BASE		ハ-イソタ-メモリイタ トタアイ	1
41		PS-0300242-K0	SPRING PIN 3.0X24	A.10/78	スプリングピソ 3.0X24	1

Note (注意) ◇01 ..... For indicated meter  
◇02 ..... For indicated inch

メートル表示用  
インチ表示用

10. BELT-LOOP SUPPLY COMPONENTS (2)

ベルトループ供給関係 (2)

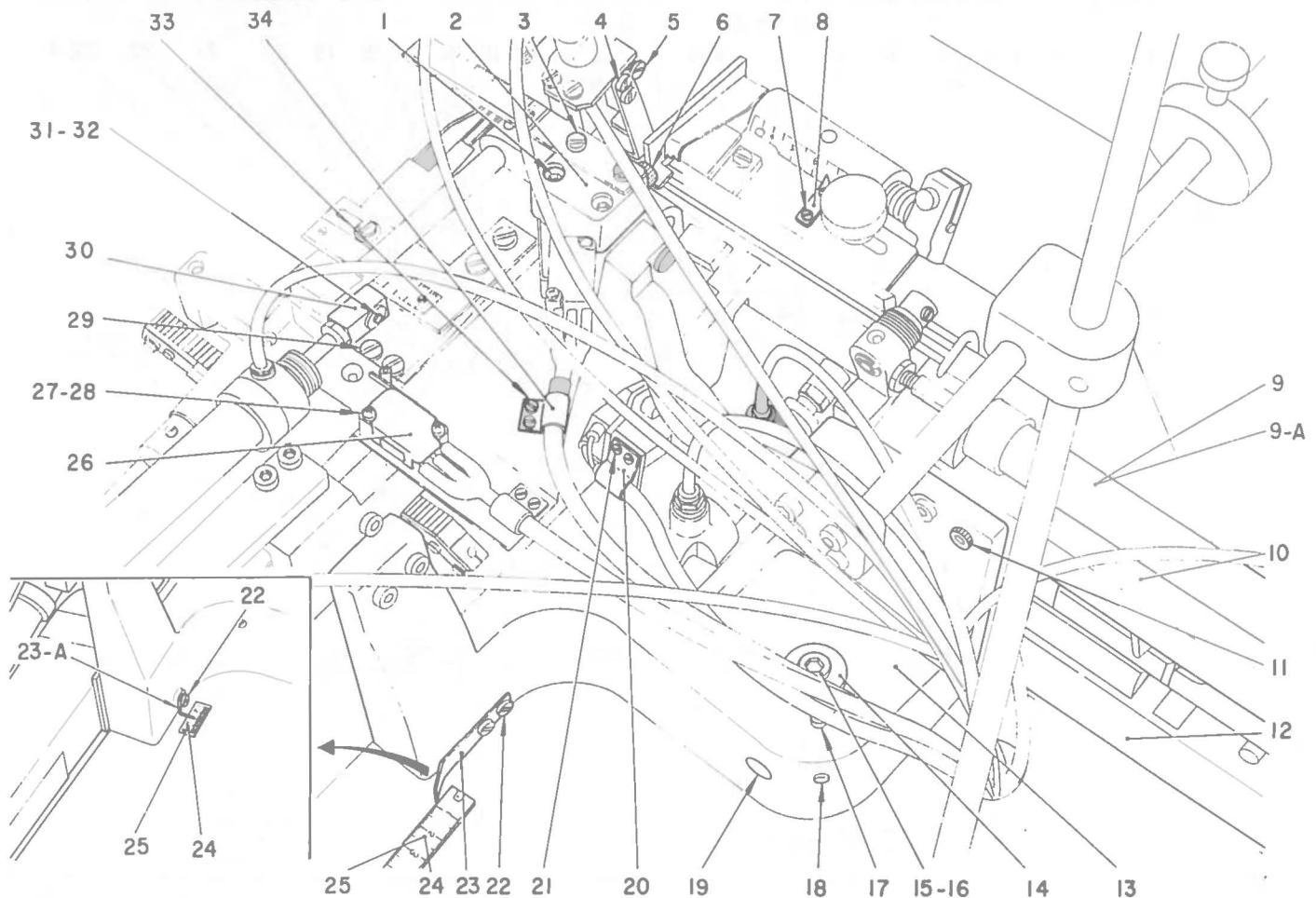

Ref. No.	Note 注記	Part No. 品番	Description	E. C. 変更年月	品名	Amt. Req. 数量
1		SM-6052502-SP	SCREW M5 L=25	C,05/80	G5175-100-000	2
2		SM-6052002-TP	SCREW M5 L=20	C,08/80	SM-6052502-SP	2
3		G5174-100-00A	ADJUSTING RAIL BASE		アジヤストレール トヨタイ	1
4		SS-6111010-SP	SCREW 11/64-40 L= 9.5		ヒラネジ 11/64-40 L= 9.5	2
5		SS-7090710-SL	SCREW 9/64-40 L=6.8		マルヒラネジ 9/64-40 L= 6.8	2
6		SS-7090710-SL	SCREW 9/64-40 L=6.8		マルヒラネジ 9/64-40 L= 6.8	1
7		SM-6051202-TP	SCREW M5X0.8 L=12		ロツカクアナネジ M5X0.8 L=12	2
8		SS-6080410-SP	SCREW 1/8-44 L=4		ヒラネジ 1/8-44 L= 4	2
9		G5309-100-000	ADJUSTING POINTER		ルーフ オクリタシ チョーセイシハ	1
9-A		G5323-100-000	BELT-LOOP FEEDING CYLINDER	D,05/81	ハントルーフ キョーキユ-シリクタ-	-
10		G5323-100-000-A	CYLINDER	A,05/81	シリクタ- (タン 16X100)	1
11		G5320-100-000	BELT-LOOP FEEDING CYLINDER BASE		シリクタ- トリツケトイ	1
12		SM-6051602-TP	SCREW M5X0.8 L=16		ロツカクアナネジ M5X0.8 L=16	2
13		G5004-100-00B	REGULATING FULCRUM BAR		シテンホ-	1
14		G5368-100-000	DEVICE BASE		ソチ トリツケトイ	1
15		G5371-100-000	DEVICE BASE LOCK SHAFT		ソチ トリツケトイ コチシヤフト	2
16		G5383-100-000	DEVICE BASE LOCK NUT		ソチトルツケトイ コチヤツトハ	1
17		SM-60820A2-TP	SCREW M8 L=120	C,05/80	G5385-100-000	2
18		G5373-100-000	SCREW		ソチ トリツケトイ チョーセイネジ	2
19		SS-8151550-SP	SCREW 15/64-28 L=15		トメネジ 15/64-28 L=15	2
20		SS-8151550-SP	SCREW 15/64-28 L=15		トメネジ 15/64-28 L=15	4
21		G5376-100-000	SWITCH CORD HOLDER		ツキメケンシツ コートメ	1
22		SS-4080610-SP	SCREW 1/8-44 L=6.4	M,09/80	ナハネジ 1/8-44 L=6.4	2
23		SS-7090510-SL	SCREW 9/64-40 L=4.6	D,09/80	マルヒラネジ 9/64-40 L= 4.6	1
23-A		G5369-100-000	LOOP WIDTH ADJUSTING POINTER	A,09/80	ルーフハハ チョーセイシハ	-
24	001	G5369-100-00A	LOOP WIDTH ADJUSTING POINTER		ルーフハハ チョーセイシハ	1
25	002	G5370-100-000	SCALE		メモリヤ	1
26		G5370-100-00A	SCALE		メモリヤ	1
27		G5031-100-000	MICROSWITCH		スイツチ	2
28		SM-4861601-SC	SCREW M2.6 L=16		ナハコネジ M2.6 L=16	4
29		G5089-100-000	MICROSWITCH NUT PLATE		マイクロスイツチ ナツトイ	1
30		SS-6111010-SP	SCREW 11/64-40 L= 9.5		ヒラネジ 11/64-40 L= 9.5	2
31		G5193-100-000	BELT-LOOP SUPPLY CYLINDER BRACKET		キョーキユ-シリクタ- ツキカネ	1
32		G5195-100-000	CYLINDER CONNECTING PIN		ギユ-イト- シリクタ-ヒ	1
33		RE-0500000-K0	SNAP RING 5		エカツトメ	1
34		SS-4080610-SP	SCREW 1/8-44 L=6.4		ナハネジ 1/8-44 L=6.4	4
		G5012-100-000	CORD HOLDER		コトメ	2

Note (注意) 001 ..... For indicated meter  
002 ..... For indicated inch

メートル表示用  
インチ表示用

# 11. BELT-LOOP FOLD COMPONENTS (1)

ベルトループ折り曲ゲ関係 (1)

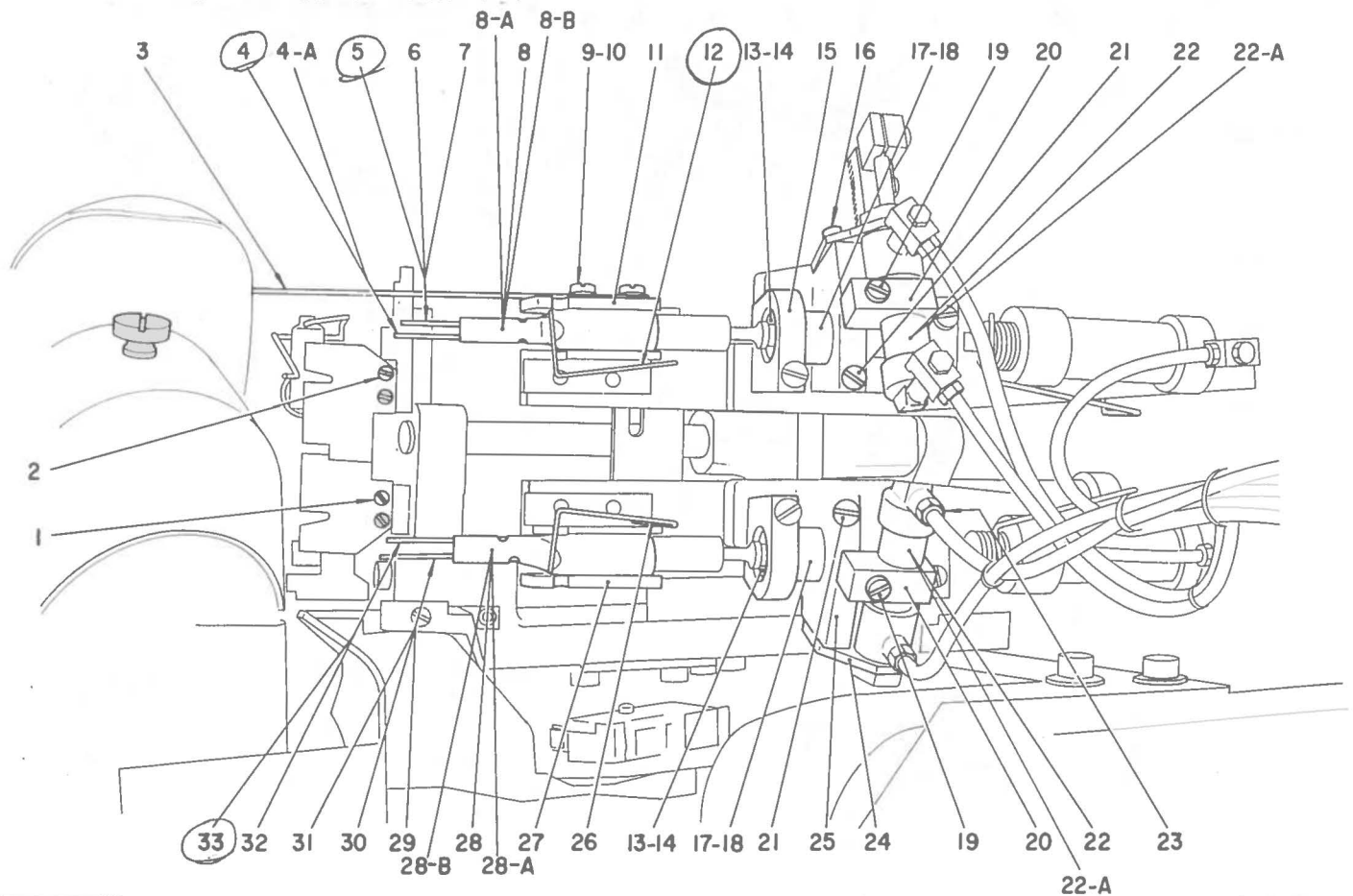

Ref. No.	Note 注記	Part No. 品番	Description	E. C. 変更年月	品名	Amt. Req. 数量
1		SS-6080410-SP	SCREW 1/8-44 L=4		ヒラネシ* 1/8-44 L=4	2
2		SS-6080410-SP	SCREW 1/8-44 L=4		ヒラネシ* 1/8-44 L=4	2
3		G5251-100-000	FRONT AUXILIARY GUIDE PIN		マイホシ*ヨ オウイカ*ネ	1
4		G5290-100-000	UPPER FOLDER SHAFT PIN 2.0 2.7MM	C.04/79	G5292-100-000	1
4-A		G5295-100-000	PIN 3.2MM	A.04/79	ウワシヤフトピン	1
5		G5253-100-000	LOWER FOLDER SHAFT PIN 2.7MM		シタオリマケ* シヤフトピン 2.7	1
6		G5253-100-00A	LOWER FOLDER SHAFT PIN 2 MM	D.10/78	シタオリマケ* シヤフトピン 2.0	-
7		G5253-100-00B	LOWER FOLDER SHAFT PIN 3.2MM	D.04/79	シタオリマケ* シヤフトピン 3.2	-
8		G5293-100-000	FRONT FOLDER SHAFT 2.7	D.12/80	マイオリマケ* シヤフト	-
8-A		G5293-100-00A	FRONT FOLDER SHAFT 2.0	A.10/78	マイ オリマケ*シヤフト	1
8-B		G5293-100-00B	FRONT FOLDER SHAFT 3.2 2.7MM	A.10/78	マイ オリマケ*シヤフト	1
9		SS-7090510-SL	SCREW 9/64-40 L=4.6		マルヒラネシ* 9/64-40 L= 4.6	2
10		WP-0450801-SD	WASHER 4.5X10.0X0.8		ヒラネシ*カネ 4.5X10.0X0.8	2
11		G5252-100-000	HOLDER SHAFT GUIDE SLEEVE		マイオリマケ*カネシヤフト アンナイメタル	1
12		G5277-100-000	FRONT FOLDER SHAFT SPRING		マイオリマケ*カネ ハ*ネ	1
13		G5257-100-000	LOOP FOLDER SHAFT BEARING		オリマケ*シヤフト シテンハ*アリック*	2
14		G5113-100-000	SNAP RING	C.10/78	B1229-232-000	4
15		RC-1700002-KP	RETAINING RING 17	C.05/80	G5113-100-000	4
16		G5259-100-000	FRONT FOLDER SHAFT PIVOT SLEEVE		マイオリマケ*シヤフト シテンメタル	1
17		SS-7110840-SP	SCREW 11/64-40 L= 7.8		マルヒラネシ* 11/64-40 L= 7.8	2
18		G5258-100-000	PINION COLLAR		オリマケ* ヒ*ニコカラ-	2
19		SS-8090710-SP	SCREW 9/64-40 L= 7.0		トメネシ* 9/64-40 L=7	1
20		G5039-100-000	SCREW		トメネシ*	2
21		G5261-100-000	RACK GEAR HOLDER		ラツクキ*ヤ アチカ*ネ	2
22		SS-7111410-SP	SCREW 11/64-40 L=14		マルヒラネシ* 11/64-40 L=14	4
22-A		G5286-100-000	FOLDER ROTATION CYLINDER A	D.05/81	オリマケ*シリント*	-
23		G5019-100-000	BARBED FITTING JOINT	A.05/81	シリント* (フク 10X25)	2
24		G5262-100-000	LOOP FOLDER CYLINDER PLATE		ハ*フ* ツキ*テ	2
25		G5282-100-000	REAR FOLDER SHAFT PIVOT SLEEVE		ウシロオリマケ*シヤフト シテンメタル	1
26		G5278-100-000	REAR FOLDER SHAFT SPRING		ウシロオリマケ* カチハ*ネ	1
27		G5279-100-000	REAR FOLDER SHAFT GUIDE SLEEVE		ウシロオリマケ*シヤフト アンナイメタル	1
28		G5291-100-000	REAR FOLDER SHAFT 2.7	D.12/80	ウシロ オリマケ*シヤフト	-
28-A		G5291-100-00A	REAR FOLDER SHAFT 2.0	A.10/78	ウシロ オリマケ*シヤフト	1
28-B		G5291-100-00B	REAR FOLDER SHAFT 3.2 2.7MM	A.10/78	ウシロ オリマケ*シヤフト	1
29		G5253-100-000	LOWER FOLDER SHAFT PIN 2.7MM	C.04/79	G5254-100-000	1
30		G5254-100-00A	LOWER FOLDER SHAFT PIN 2.0MM	D.10/78	シタシヤフト ピン 3.0	-
31		G5254-100-00B	LOWER FOLDER SHAFT PIN 3.2MM	D.04/79	シタシヤフト ピン 3.2	-
32		G5290-100-000	UPPER FOLDER SHAFT PIN 2.0 2.7MM		ウワシヤフト ピン	1
33		G5295-100-000	PIN 3.2MM	A.03/79	ウワシヤフトピン	1



12. BELT-LOOP FOLD COMPONENTS (2)

ベルトループ折り曲げ関係 (2)

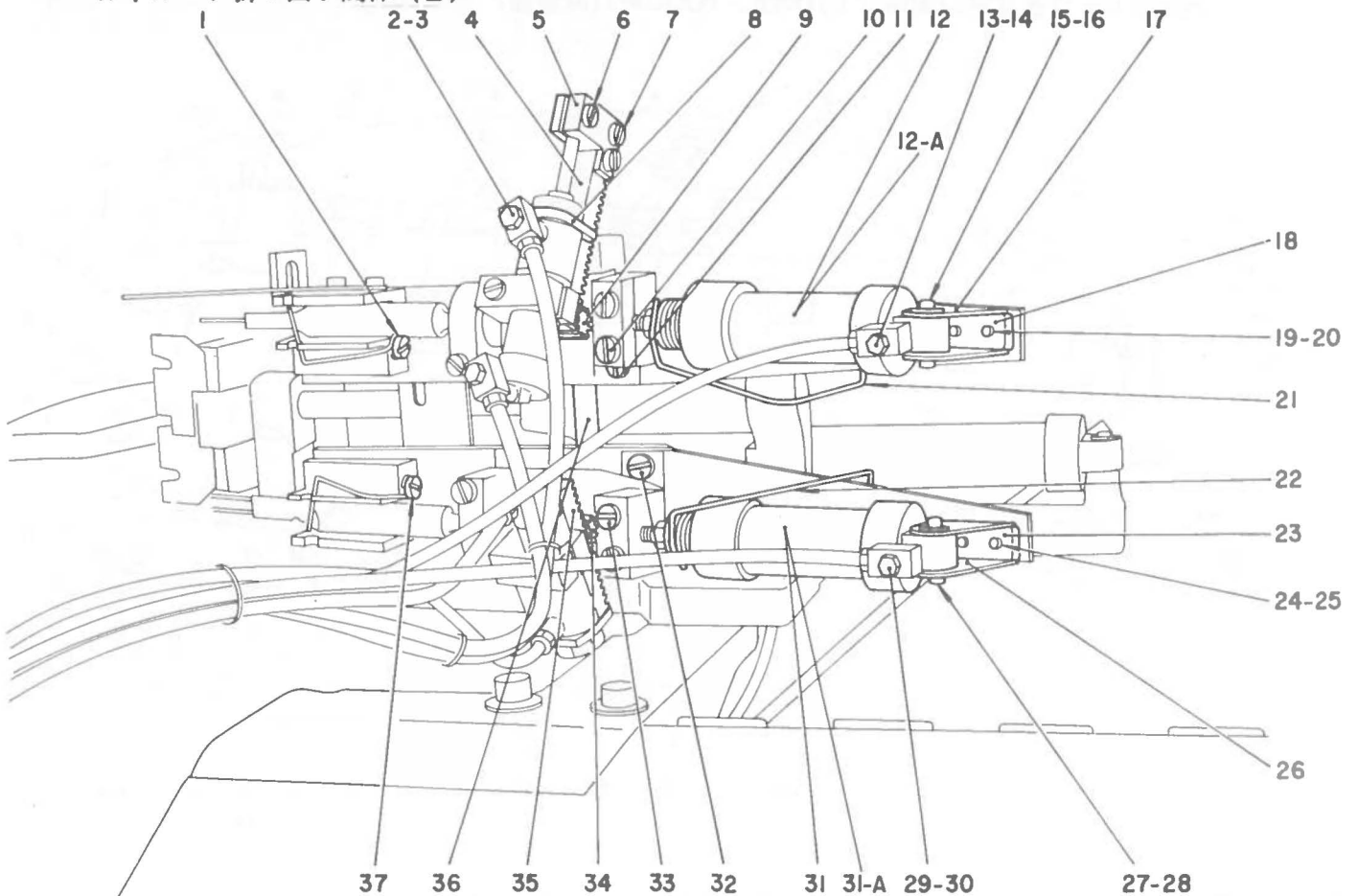

Ref. No.	Note 注記	Part No. 品番	Description	E. C. 変更年月	品名	Amt. Req. 数量
1		SS-7090710-SL	SCREW 9/64-40 L=6.8		マルヒラネジ 9/64-40 L= 6.8	1
2		G5274-100-000	ELBOW (M5)	C.10/78	GHP-03524000	2
3		G5019-100-000	BARBED FITTING JOINT		ハーフ ツキテ	2
4		G5265-100-000	RACK GEAR		オリマケ ラツクキヤ	1
5		G5264-100-000	RACK GEAR PLATE, FRONT		マエオリマケラツクキヤ トリツケカネ	1
6		G5009-100-000	SCREW		トメネジ	1
7		G5009-100-000	SCREW		トメネジ	2
8		G5262-100-000	LOOP FOLDER CYLINDER PLATE		オリマケシリンタ- トリツケイタ	1
9		G5263-100-000	PINION		オリマケ ヒニオンキヤ	1
10		SS-7111410-SP	SCREW 11/64-40 L=14		マルヒラネジ 11/64-40 L=14	2
11		SS-6111010-SP	SCREW 11/64-40 L= 9.5		ヒラネジ 11/64-40 L= 9.5	2
12		G5270-100-000	CYLINDER (MC-C-LB-16X25)	D.05/81	オリマケ シリンタ-	-
12-A		G5270-100-000-A	CYLINDER	A.05/81	シリンタ- (タン 16X25)	1
13		GHP-03524000	UNIVERSAL ELBOW M5		エルホ M5	1
14		G5019-100-000	BARBED FITTING JOINT		ハーフ ツキテ	1
15		G5274-100-000	CYLINDER HOLDING PIN		トメピン	1
16		RE-0400000-K0	SNAP RING 4		Eカクタメウ 4	2
17		G5273-100-000	CYLINDER INSTALLING PLATE		2ヤマ トリツケカタク	1
18		G5275-100-000	FOLDER ROTATION CYLINDER NUT PLATE		オリマケシリンタ- トリツケカタクナツト	1
19		G5027-100-000	SCREW 11/64-40 L=8		トメネジ	2
20		WP-0450801-SD	WASHER 4.5X10.0X0.8		ヒラツカネ 4.5X10.0X0.8	2
21		G5271-100-000	FOLDER ROTATION CYL. SPRING, FRONT		マエオリマケシリンタ- ハネ	1
22		G5272-100-000	FOLDER ROTATION CYL. SPRING, REAR		ウシロ オリマケシリンタ- ハネ	1
23		G5275-100-000	FOLDER ROTATION CYLINDER NUT PLATE		オリマケシリンタ- トリツケカタクナツト	1
24		G5027-100-000	SCREW 11/64-40 L=8		トメネジ	2
25		WP-0450801-SD	WASHER 4.5X10.0X0.8		ヒラツカネ 4.5X10.0X0.8	2
26		G5273-100-000	CYLINDER INSTALLING PLATE		2ヤマ トリツケカタク	1
27		G5274-100-000	CYLINDER HOLDING PIN		トメピン	1
28		RE-0400000-K0	SNAP RING 4	C.10/78	RE-0500000-K0	2
29		GHP-03524000	UNIVERSAL ELBOW M5		エルホ M5	1
30		G5019-100-000	BARBED FITTING JOINT		ハーフ ツキテ	1
31		G5270-100-000	CYLINDER (MC-C-LB-16X25)	D.05/81	オリマケ シリンタ-	-
31-A		G5270-100-000-A	CYLINDER	A.05/81	シリンタ- (タン 16X25)	1
32		SS-6111010-SP	SCREW 11/64-40 L= 9.5		ヒラネジ 11/64-40 L= 9.5	2
33		SS-7111410-SP	SCREW 11/64-40 L=14		マルヒラネジ 11/64-40 L=14	2
34		G5263-100-000	PINION		オリマケ ヒニオンキヤ	1
35		G5265-100-000	RACK GEAR		オリマケ ラツクキヤ	1
36		G5187-100-000	BELT-LOOP SUPPLY CAM LEVER SHAFT	C.10/78	G5154-100-000	1
37		SS-7090710-SL	SCREW 9/64-40 L=6.8		マルヒラネジ 9/64-40 L= 6.8	1

13. BELT-LOOP FEED COMPONENTS (1) (FOR MOL-100C)(OBSOLETE MODEL)

ベルトループ送り出シ関係 (1)(MOL-100C用)(廃機種)

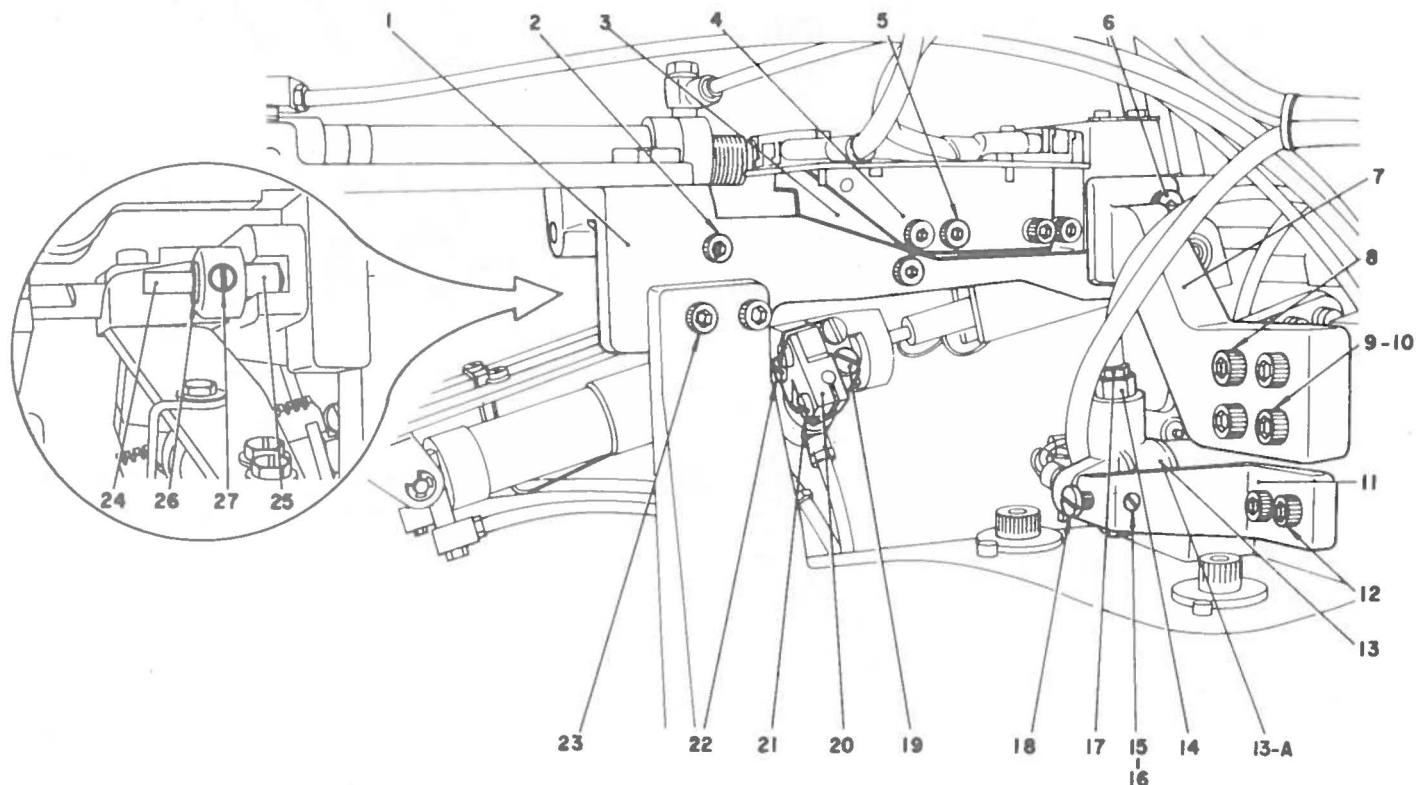

Ref. No.	Note 注記	Part No. 品番	Description	E. C. 変更年月	品名	Amt. Req. 数量
1	*	G5381-100-000	BELT-LOOP SUPPLY SLEEVE	D.03/82	ハントループ* キョーキユ-メタル	-
2	*	SM-6052002-TP	SCREW M5 L=20	D.03/82	ロツカクアサホルト M5X0.8 L=20	-
3	*	G5182-100-000	BELT-LOOP SUPPLY SLEEVE GUIDE	D.03/82	キョーキユ- サユ-イト*カ*イ*ト*	-
4	*	G5181-100-000	MICROSWITCH PLATE	D.03/82	キョーキユ- マイクロスイッチトリツケイタ	-
5	*	SM-6051202-TP	SCREW M5X0.8 L=12	D.03/82	ロツカクアサホルト M5X0.8 L=12	-
6	*	SM-6062002-TP	SCREW M6 L=20	D.03/82	ロツカクアサホルト M6 L=20	-
7	*	G5382-100-000	BELT-LOOP SUPPLY BASE	D.03/82	キョーキユ-メタル トリツケイ*タイ	-
8	*	SM-6065002-TP	SCREW M6 L=50	D.06/81	ロツカクアサホルト M6 L=50	-
9	*	SM-6065002-TP	SCREW M6 L=50	D.03/82	ロツカクアサホルト M6 L=50	-
10	*	WP-0651001-SB	WASHER M6	D.03/82	ヒラサ*カ*ネ ミカ*キマル M6	-
11	*	G5353-100-00A	UPPER KNIFE CYLINDER BASE	D.03/82	ウコ*キ メスシリ*ン*タ*ー ト*タイ	-
12	*	SM-6051602-TP	SCREW M5X0.8 L=16	D.03/82	ロツカクアサホルト M5X0.8 L=16	-
13	*	G5021-100-00A	CYLINDER (CMC-S-25X25)	D.05/81	ウコ*キ メスシリ*ン*タ*ー	-
13-A	*	G5021-100-00A-A	CYLINDER	D.03/82	シリ*ン*タ*ー (フク 20X25)	-
14	*	GHP-03525000	BUSHING PT 1/8-M5	D.03/82	フ*ツ*シ* PT1/8-M5	-
15	*	G5352-100-00A	UPPER KNIFE CYLINDER PIN	D.03/82	ウコ*キ メスシリ*ン*タ*ー-ピ*ン	-
16	*	RE-0400000-K0	SNAP RING 4	D.03/82	Eカ*タ*ト*メ*ウ 4	-
17	*	G5019-100-000	BARBED FITTING JOINT	D.03/82	ハ*ー*フ* ツ*キ*テ	-
18	*	SS-6111010-SP	SCREW 11/64-40 L= 9.5	D.03/82	ヒラネシ* 11/64-40 L=9.5	-
19	*	SS-7110840-SP	SCREW 11/64-40 L= 7.8	D.03/82	マルヒラネシ* 11/64-40 L=7.8	-
20	*	G5276-100-000	RACK GEAR INSTALLING PLATE, REAR	D.03/82	ウシロオリマケ* ラツクキ*ヤ トリツケイ*カ*ネ	-
21	*	G5009-100-000	SCREW	D.03/82	トメネシ*	-
22	*	G5009-100-000	SCREW	D.03/82	トメネシ*	-
23	*	SM-6062002-TP	SCREW M6 L=20	D.03/82	ロツカクアサホルト M6 L=20	-
24	*	G5280-100-000	BELT-LOOP SUPPLY CAM SHAFT	D.03/82	ハントループ* キョーキユ-カ*ム*コ*シ*ク	-
25	*	G5281-100-000	BELT-LOOP SUPPLY CAM BALL	D.03/82	ハントループ* キョーキユ-カ*ム*コ	-
26	*	RE-0500000-K0	SNAP RING 5	D.03/82	Eカ*タ*ト*メ*ウ 5	-
27	*	SS-8150810-SP	SCREW 15/64-28 L=8	D.03/82	トメネシ* 15/64-28 L=7.5	-

14. BELT-LOOP FEED COMPONENTS (2) (FOR MOL-100C) (OBSOLETE MODEL)

ベルトループ送り出シ関係 (2) (MOL-100C用) (廃機種)

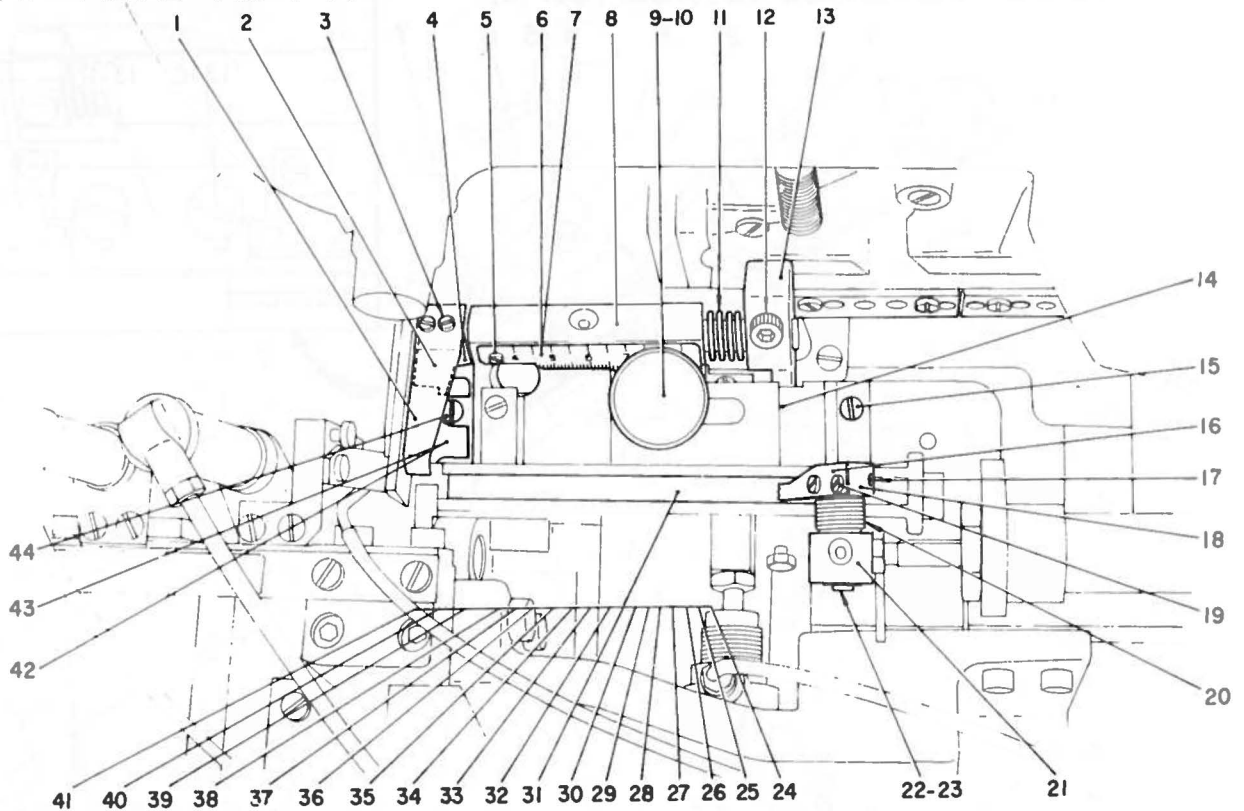

Ref. No.	Note 注記	Part No. 品番	Description	E. C. 変更年月	品名	Amt. Req. 数量
1	*	G5306-100-000	BELT-LOOP PRESSER SPRING	D.03/82	ベルトループ オウエハネ	-
2	*	G5378-100-000	AUXILIARY PRESSER SPRING	D.03/82	補助 オウエハネ	-
3	*	SS-6080410-SP	SCREW 1/8-44 L=4	D.03/82	ビス 1/8-44 L=4	-
4	*	G5303-100-0A0	UPPER KNIFE ROD ASM.	D.03/82	ウコキメス ロッド アスマ	-
5	*	SS-6060220-SP	SCREW 3/32-56 L=2.0	D.03/82	ビス 3/32-56 L=2	-
6	001*	G5324-100-000	SCALE	D.03/82	ルーフ オクリタシ メモリヤ	-
7	002*	G5324-100-00A	SCALE	D.03/82	ルーフ オクリタシ メモリヤ	-
8	*	G5302-100-00B	LOOP FEEDING BASE	D.03/82	オクリタシ トロイ	-
9	*	G5308-100-000	SCREW	D.03/82	オクリタシ チョーセイタ トメネジ	-
10	*	WP-0651001-SB	WASHER M6	D.03/82	ワッシャー M6	-
11	*	G5307-100-000	UPPER KNIFE ROD SPRING	D.03/82	ウコキ メスロッド ハネ	-
12	*	SM-6052002-TP	SCREW M5 L=20	D.03/82	ロツカクアサネルト M5X0.8 L=20	-
13	*	G5310-100-000	UPPER KNIFE SHAFT LEVER	D.03/82	ウコキ メスシャフトレバ	-
14	*	G5311-100-000	ADJUSTING PLATE	D.03/82	オクリタシ チョーセイタ	-
15	*	SS-7090510-SL	SCREW 9/64-40 L=4.6	D.03/82	マルビス 9/64-40 L=4.6	-
16	*	G5318-100-000	LOOP FEEDING RAKE	D.03/82	オクリタシ イタ	-
17	*	SS-8150810-SP	SCREW 15/64-28 L=8	D.03/82	トメネジ 15/64-28 L=7.5	-
18	*	G5317-100-000	LOOP FEEDING RAKE COLLAR	D.03/82	オクリタシ イタ トリツケカサ	-
19	*	SS-6080410-SP	SCREW 1/8-44 L=4	D.03/82	ビス 1/8-44 L=4	-
20	*	G5319-100-000	LOOP FEEDING RAKE SPRING	D.03/82	オクリタシ イタ オウエハネ	-
21	*	G5321-100-000	LOOP FEEDING SLEEVE	D.03/82	オクリタシ メス	-
22	*	G5316-100-000	LOOP FEEDING SHAFT	D.03/82	オクリタシ シャフト	-
23	*	RE-0500000-K0	SNAP RING 5	D.03/82	エカダメフ 5	-
24	*	G5312-100-00A	LOOP BINDER 11MM, 4MM	D.03/82	ルーフ ハインター 11	-
25	*	G5312-100-00B	LOOP BINDER 12MM, 4MM	D.03/82	ルーフ ハインター 12	-
26	*	G5312-100-00C	LOOP BINDER 13MM, 4MM	D.03/82	ルーフ ハインター 13	-
27	*	G5312-100-00D	LOOP BINDER 14MM, 4MM	D.03/82	ルーフ ハインター 14	-
28	*	G5312-100-00E	LOOP BINDER 15MM, 4MM	D.03/82	ルーフ ハインター 15	-
29	*	G5312-100-00F	LOOP BINDER 16MM, 4MM	D.03/82	ルーフ ハインター 16	-
30	*	G5312-100-00G	LOOP BINDER 11MM, 5MM	D.03/82	ルーフ ハインター 11	-
31	*	G5312-100-00H	LOOP BINDER 12MM, 5MM	D.03/82	ルーフ ハインター 12	-
32	*	G5312-100-00J	LOOP BINDER 13MM, 5MM	D.03/82	ルーフ ハインター 13	-
33	*	G5312-100-00K	LOOP BINDER 14MM, 5MM	D.03/82	ルーフ ハインター 14	-
34	*	G5312-100-00L	LOOP BINDER 15MM, 5MM	D.03/82	ルーフ ハインター 15	-
35	*	G5312-100-00M	LOOP BINDER 16MM, 5MM	D.03/82	ルーフ ハインター 16	-
36	*	G5312-100-00N	LOOP BINDER 11MM, 3MM	D.03/82	ルーフ ハインター 11	-
37	*	G5312-100-00P	LOOP BINDER 12MM, 3MM	D.03/82	ルーフ ハインター 12	-
38	*	G5312-100-00Q	LOOP BINDER 13MM, 3MM	D.03/82	ルーフ ハインター 13	-
39	*	G5312-100-00R	LOOP BINDER 14MM, 3MM	D.03/82	ルーフ ハインター 14	-
40	*	G5312-100-00S	LOOP BINDER 15MM, 3MM	D.03/82	ルーフ ハインター 15	-
41	*	G5312-100-00T	LOOP BINDER 16MM, 3MM	D.03/82	ルーフ ハインター 16	-
42	*	G5301-100-000	LOWER KNIFE	D.03/82	コチメス (チヨウシヤ)	-
43	004*	G5301-100-00A	LOWER KNIFE	D.03/82	コチメス (チヨウコー)	-
44	*	SS-7090710-SL	SCREW 9/64-40 L=6.8	D.03/82	マルビス 9/64-40 L=6.8	-

Note (注意) 001 ..... For indicated meter  
 002 ..... For indicated inch  
 004 ..... Special order part for cemented carbide

メートル表示用  
 インチ表示用  
 特別注文部品 (超硬)

15. BELT-LOOP FEED COMPONENTS (3) (FOR MOL-100P)  
 ベルトループ送り出シ関係 (3)(MOL-100P用)

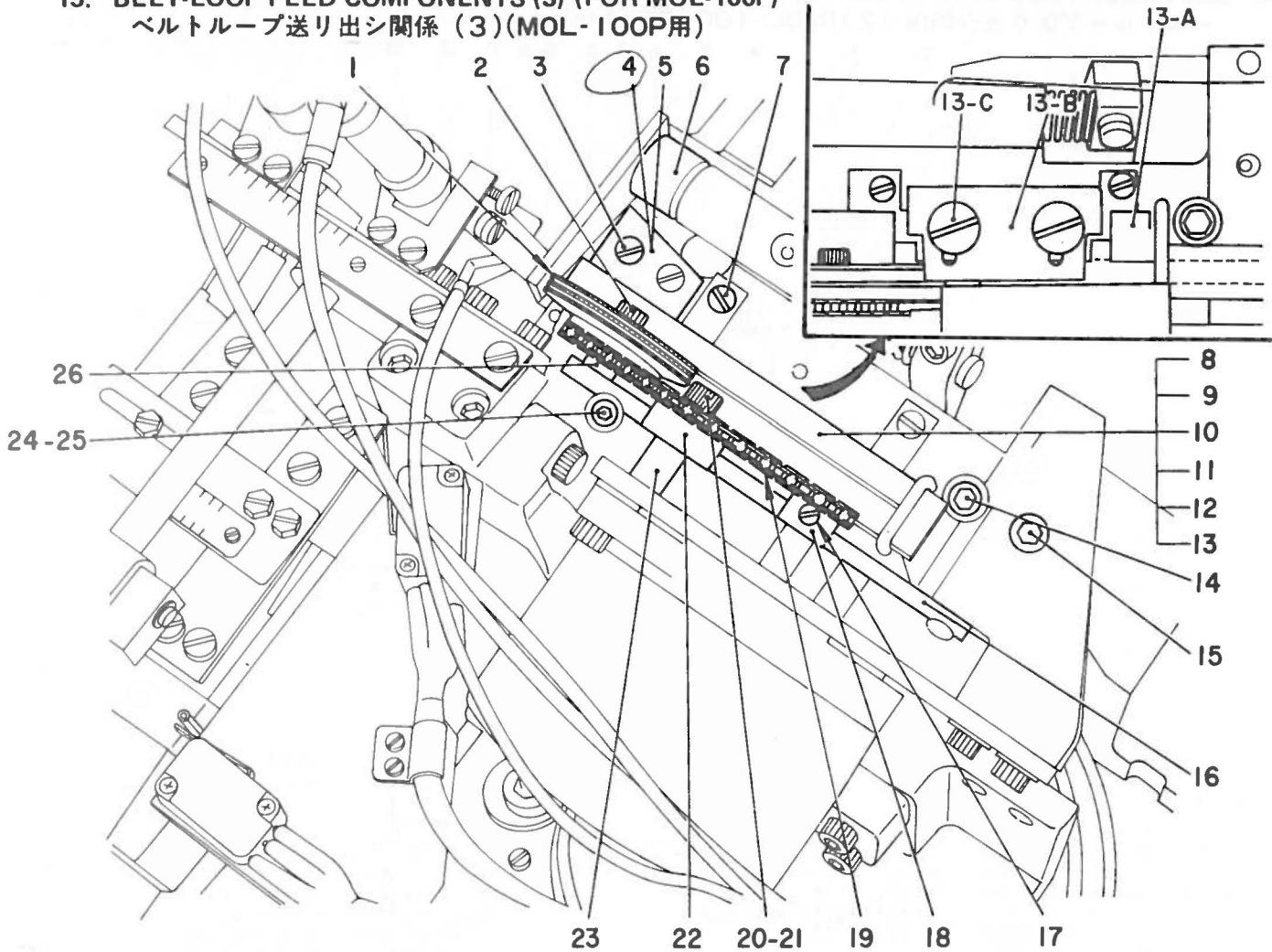

Ref. No.	Note 注記	Part No. 品番	Description	E. C. 変更年月	品名	Amt. Req. 数量
1		G5712-100-0A0	ROLLER ASM.		オクリタシ ローラ クミ	1
2		SM-6052002-SP	SCREW M5X0.8 L=20	C.05/80	G5054-100-000	2
3		SS-7090710-SL	SCREW 9/64-40 L=6.8		ワムヒラネジ 9/64-40 L=6.8	2
4	◇04	G5701-100-000	LOWER KNIFE		コチイ メス (ヒヨ-ジメ)	1
5		G5701-100-00A	LOWER KNIFE		コチイ メス (チヨ-コ)	1
6		G5303-100-0AA	UPPER KNIFE ROD ASM.		ウコキメス ロツク クニ	1
7		SS-7090510-SL	SCREW 9/64-40 L=4.6		ワムヒラネジ 9/64-40 L=4.6	2
8		G5703-100-00A	LOOP BINDER 11MM	D.02/80	ル-フ° ハ°インタ°- 11	-
9		G5703-100-00B	LOOP BINDER 12MM	D.02/80	ル-フ° ハ°インタ°- 12	-
10		G5703-100-00C	LOOP BINDER 13MM	D.02/80	ル-フ° ハ°インタ°- 13	-
11		G5703-100-00D	LOOP BINDER 14MM	D.02/80	ル-フ° ハ°インタ°- 14	-
12		G5703-100-00E	LOOP BINDER 15MM	D.02/80	ル-フ° ハ°インタ°- 15	-
13		G5703-100-00F	LOOP BINDER 16MM	D.02/80	ル-フ° ハ°インタ°- 16	-
13-A		G5721-100-0A0	ADJUSTING BINDER ASM.	A.02/80	アジヤストハ°インタ°- ク-	1
13-B		G5722-100-000	TRAVELLING GAUGE	A.02/80	ハ°インタ°- イト°-ジ°ヨ°キ°	(1)
13-C		G5723-100-000	SCREW	A.02/80	ハ°インタ°- ハ°ハ°キ°メネジ°	(2)
14		SM-6061552-SP	SCREW M6 L=15	C.05/80	G5127-100-000	1
15		SM-6063012-CP	SCREW M6 L=30		ロツカクアサホ°ルト M6 L=30	1
16		G5705-100-000	LOOP FEEDING ROLLER LEVER SHAFT		オクリタシ ローラ-レハ°-シヤフト	1
17		SS-4080610-SP	SCREW 1/8-44 L=6.4		ワハ°ネジ 1/8-44 L=6.4	2
18		G5718-100-000	MOTOR SPROCKET		ル-フ° オクリタシモ-タ スフ°ロケツト	1
19		G5708-100-000	MICROCHAIN		マイクロチェ-ン	1
20		SM-6052802-TP	SCREW M5X0.8 L=28	C.05/80	G5720-100-000	1
21		B2107-816-000	WASHER		ロツク° ワ°カネ	1
		G5714-100-0A0	ROLLER ASM.		チユ°カン スフ°ロケツト クミ	1
2		G5716-100-000	COLLAR		チユ°カン スフ°ロケツトハ°アリソク°カネ-	1
		SM-6054052-TP	SCREW M5 L=40	C.05/80	G5719-100-000	1
		SM-6044052-TP	SCREW M4 L=40	C.02/81	SM-6054052-TP	1
		SS-4080610-SP	SCREW 1/8-44 L=6.4		ワハ°ネジ 1/8-44 L=6.4	1
		G5713-100-000	COLLAR		ローラ°ハ°アリソク°カネ-	1

Note (注意) ◇04 ..... Special order part for cemented carbide

特別注文部品 (超硬)

6. BELT-LOOP FEED COMPONENTS (4) (FOR MOL-100P)

ベルトループ送り出し関係 (4) (MOL-100P用)

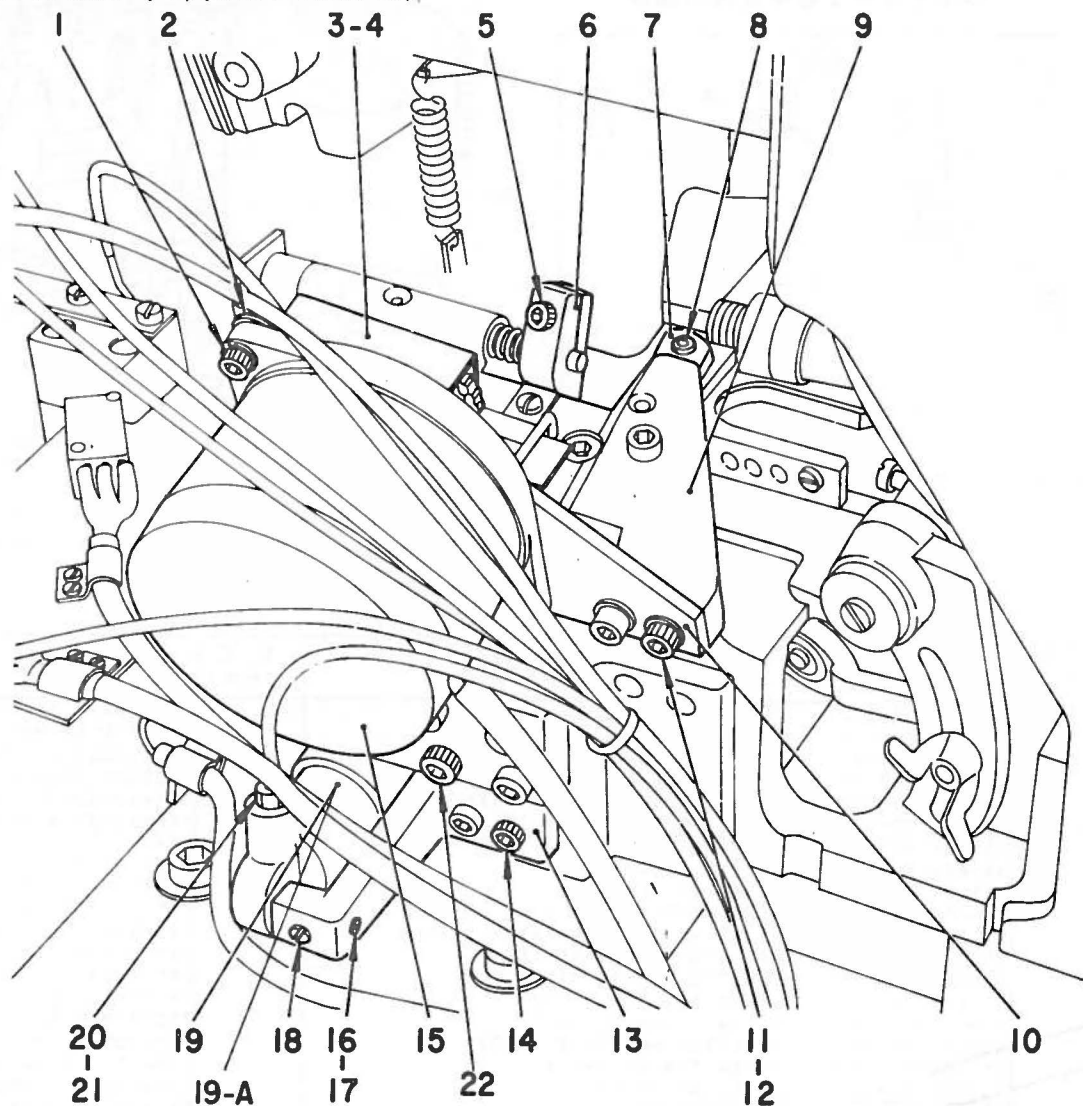

Ref. No.	Note 注記	Part No. 品番	Description	E. C. 変更年月	品名	Amt. Req. 数量
1		SM-6051602-TP	SCREW M5X0.8 L=16		ロツカクアサネルト M5X0.8 L=16	3
2		B2107-816-000	WASHER		ロツト ヲカネ	3
3		G5717-100-000	CHAIN COVER		チェンカバー	1
4		SS-7090510-SL	SCREW 9/64-40 L=4.6		マルヒラネシ 9/64-40 L=4.6	1
5		SM-6052002-TP	SCREW M5 L=20	C.05/80	G5054-100-000	1
6		G5310-100-000	UPPER KNIFE SHAFT LEVER		ウコキ メスシヤフトレハ	1
7		G5706-100-000	LEVER SHAFT COLLAR		ローラレハシヤフトカラ	1
8		SM-8060602-TP	SCREW M6 L=6		トメネシ M6 L=6	2
9		G5302-100-000	LOOP FEEDING BASE		オクリタシトタイ	1
10		G5710-100-000	LOOP FEEDING MOTOR PLATE		ルーフ オクリタシモータ トリツケイタ	1
11		SM-6061002-TP	SCREW M6 L=10		ロツカクアサネルト M6 L=10	2
12		WP-0651001-SB	WASHER M6		ヒラツカネ ミカキマル M6	2
13		G5353-100-000	UPPER KNIFE CYLINDER BASE		ウコキ メスシリツタートタイ	1
14		SM-6051602-TP	SCREW M5X0.8 L=16		ロツカクアサネルト M5X0.8 L=16	2
15		G5709-100-0A0	LOOP FEEDING MOTOR ASM,		ルーフ オクリタシモータ	1
16		RE-0400000-K0	SNAP RING 4		Eカクメツ 4	1
17		G5352-100-00A	UPPER KNIFE CYLINDER PIN		ウコキ メスシリツタートピン	1
18		SS-7111120-SP	SCREW 11/64-40 L=10.5		マルヒラネシ 11/64-40 L=10.5	1
19		G5021-100-000	UPPER KNIFE CYLINDER	D.05/81	ウコキ メスシリツタート	-
19-A		G5021-100-000-A	CYLINDER	A.05/81	シリツタート (フク 20X25)	1
20		GHP-03525000	BUSHING PT 1/8-M5		フツツブ PT1/8-M5	1
21		G5019-100-000	BARBED FITTING JOINT		ハーフ ツキチ	1
22		SM-6065002-TP	SCREW M6 L=50	C.05/80	G5325-100-000	2

17. JOINTED BELT-LOOP DETECT COMPONENTS

ベルトループ継ぎ目検出関係

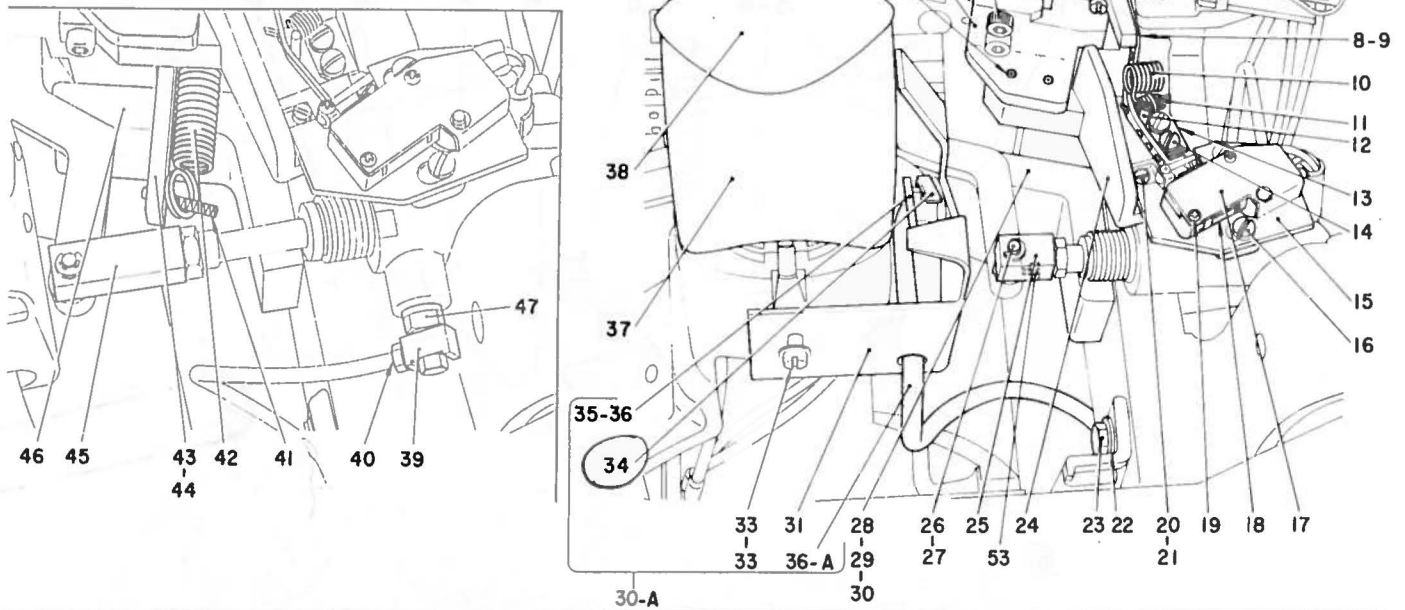

Ref. No.	Note 注記	Part No. 品番	Description	E. C. 変更年月	品名	Amt. Req. 数量
1		G5355-100-000	DETECTOR BASE		ツキメケンシユツ トキタイ	1
2		SM-6051202-TP	SCREW M5X0.8 L=12		ロツカクアナホルト M5X0.8 L=12	2
3		G5360-100-000	DETECTOR LEVER PLATE		ツキメケンシユツ レバ-クイ	1
4		SS-7090920-SP	SCREW 9/64-40 L= 8.5		マルヒラネシ 9/64-40 L=8.5	2
5	003A	G5362-100-000	DETECTOR ADJUSTING SPRING	D.03/82	ツキメケンシユツ オウエ チヨ-セイイタ	-
5-A	008	G5362-100-00A	DETECTOR ADJUSTING SPRING A	A.02/79	ツキメケンシユツ オウエチヨ-セツイタ A	-
6		G5009-100-000	SCREW		トメネシ	1
7		NS-6090310-SP	NUT 9/64-40		ロツカクナツ 9/64-40	1
8		G5363-100-000	DETECTOR LEVER		ツキメケンシユツ レバ-	1
9		SS-4080610-SP	SCREW 1/8-44 L=6.4		ナハネシ 1/8-44 L=6.4	2
10		G5384-100-000	DETECTOR LEVER PRESSER SPRING		ツキメケンシユツ レバ-オウエハネ	1
11		G5366-100-000	DETECTOR LEVER SPRING		ツキメケンシユツ ヒツハリハネ シヤク	1
12		G5367-100-000	DETECTOR LEVER PIN		ツキメケンシユツ レバ-ピン	1
13		G5361-100-000	LEVER SPRING BRACKET		ツキメケンシユツ レバ-ハネカケ	1
14		SS-7090710-SL	SCREW 9/64-40 L=6.8		マルヒラネシ 9/64-40 L=6.8	2
15		G5358-100-000	DETECTOR MOUNTING PLATE		ツキメケンシユツ スイツトリツケイタ	1
16		SS-4080610-SP	SCREW 1/8-44 L=6.4		ナハネシ 1/8-44 L=6.4	2
17		G5356-100-000	DETECTOR COVER		ツキメケンシユツ スイツチカハ-	1
18		G5357-100-000	MICROSWITCH		ツキメケンシユツ スイツチ	1
19		SM-4861601-SC	SCREW M2.6 L=16		ナハコネシ M2.6 L=16	2
20		G5374-100-000	DETECTOR BASE REGULATING PIN		スイツチトリツケイタ チヨ-セイピン	2
21		G5375-100-000	PUSH NUT		フツシユ ナツ	2
22		WP-0651001-SB	WASHER M6		ヒラツカネ ミカキマル M6	2
23		SM-9062003-SC	SCREW M6 L=20		ロツカクホルト M6 L=20	2
24		G5359-100-000	DETECTOR BASE		ツキメケンシユツ スイツチトキタイ	1
25	003A	G5351-100-00A	UPPER KNIFE CYLINDER BRACKET	D.03/82	ウキキ メスリシタ-ツキカネ	-
26		G5315-100-00A	UPPER KNIFE LEVER PIN		ピン	1
27		RF-0300000-K0	SNAP RING 3		エカタメウ 3	1
28	003A	G5322-100-000	LOOP FEED L-HEAD BASE	D.03/82	オクリタシトキタイトリツク Lカタ	-
29	003A	SM-6062002-TP	SCREW M6 L=20	D.03/82	ロツカクアナホルト M6 L=20	-
30	003A	WP-0651001-SB	WASHER M6	D.03/82	ヒラツカネ ミカキマル M6	-
30-A		G5401-100-0A0	SWITCH ASM.	A.01/80	チモトスイツチ クミ	1
31		G5401-100-000	SWITCH PLATE	A.01/80	チモトスイツチ トリツケイタ	(1)
32		G5402-100-000	SCREW PLATE	A.01/80	ネシイタ	(1)
33		SS-7111410-SP	SCREW 11/64-40 L=14	A.01/80	マルヒラネシ 11/64-40 L=14	(1)
34		G5031-100-000	MICROSWITCH	A.01/80	スイツチ	(1)
35		SM-4862001-SC	SCREW M2.6 L=20	A.01/80	ナハコネシ M2.6 L=20	(2)
36		G5089-100-000	MICROSWITCH NUT PLATE	A.01/80	マイクロスイツチ ナツイタ	(1)
36-A		G5400-100-0A0	SWITCH CORD ASM.	A.01/80	チモトスイツチ コ-ト クミ	(1)
37		G5094-100-0A0	HOOK COVER ASM.	D.02/80	カマカハ- クミ	-
38		G5083-100-000	THROAT PLATE GUIDE		ハリイタカイト	1
39	008	GHP-03524000	UNIVERSAL ELBOW M5		エルボ M5	1
40	008	G5019-100-000	BARBED FITTING JOINT		ハ-フ ツキチ	1
41	008	PS-0300201-KP	SPRING PIN 3.0X20		スプリングピン 3.0X20	1
42	008	G5707-100-000	LOOP FEEDING ROLLER SPRING		オクリタシ ロ-ラ-ヒキハネ	1
43	008	G5704-100-000	SPRING L-HEAD RACK		ハネカケ クカタイ	1
44	008	SM-6051602-TP	SCREW M5X0.8 L=16		ロツカクアナホルト M5X0.8 L=16	2
45	008	G5351-100-00B	UPPER KNIFE CYLINDER BRACKET		ウキキ メスリシタ-ツキカネ	1
46	008	G5711-100-000	LOOP FEEDING L-HEAD BASE		ル-フ オクリタシトキタイトリツク L	1
47	008	GHP-03525000	BUSHING PT 1/8-M5	A.10/78	フツシユ PT1/8-M5	2
48		SM-6052002-TP	SCREW M5 L=20	C.05/80	G5054-100-000	2
49		G5354-100-00A	SENSOR SHAFT BEARING	A.10/78	ツキメケンシユツシャフト ハ-アリツク	2
50		G5354-100-00B	SENSOR SHAFT	A.10/78	ツキメケンシユツシャフト シヤフト	1
51		G5364-100-000	LOOP SENSOR REGULATING SPRING	A.10/78	ツキメケンシユツオウエ チヨ-セイハネ	1
52		G5009-100-000	SCREW	A.10/78	トメネシ	1
53		G5027-100-000	SCREW 11/64-40 L=8	A.10/78	トメネシ	1

Note (注意) 003 ..... For MOL-100C  
008 ..... For MOL-100P

MOL-100C用  
MOL-100P用

# 18. OPERATION CONTROL COMPONENTS

制御装置関係

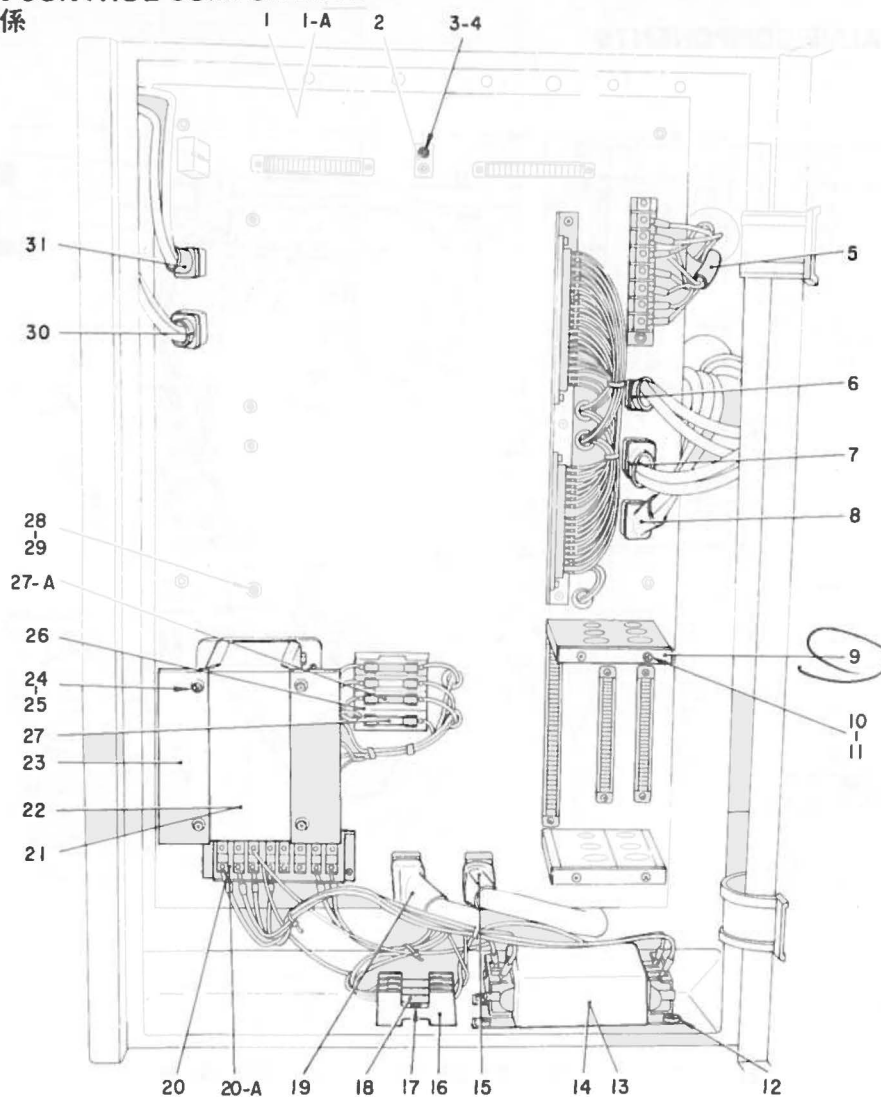

Ref. No.	Note 注記	Part No 品番	Description	E. C. 変更年月	品名	Amt. Req. 個数
1		G5406-100-0AC	CONTROL BASE ASM.	D,10/78	セイキヨハシオン クミ	-
1-A		G5406-100-0AD	CONTROL BASE ASM.	A,10/78	セイキヨハシオン クミ	1
2		G5434-100-000	CIRCUIT BOARD LOCK PLATE		キハシオン トメイタ	1
3		SM-4031001-SN	SCREW		ナハコネシ M3X0.5 L=10	2
4		WS-0310002-KN	SPRING WASHER 3,1X5,9X0,7		ハネガカネ M3	2
5	◇08	G5781-100-0A0	PULSE MOTOR CORD ASM.		ハルモーク コード	1
6		G5770-100-0A0	CONNECTOR SEALED CORD ASM., NO.5		5ハシオン コネクタ コード 6P	1
7		G5769-100-0A0	CONNECTOR SEALED CORD ASM., NO.4		4ハシオン コネクタ コード	1
8		G5771-100-0A0	CONNECTOR SEALED CORD ASM., NO.3		3ハシオン コネクタ コード	1
9		G5435-100-000	CIRCUIT BOARD LOCK PLATE		ハコトランジスタ キハシオン トメイタ	2
10		SM-4031001-SN	SCREW		ナハコネシ M3X0.5 L=10	4
11		WS-0310002-KN	SPRING WASHER 3,1X5,9X0,7		ハネガカネ M3	4
12		SS-7090710-SL	SCREW 9/64-40 L=6,8		マルヒラネシ 9/64-40 L= 6,8	4
13	◇09	MAT-81151T00	NOISE FILTER		ノイズ フィルター	1
14	◇10	G5775-100-000	NOISE FILTER		ノイズ フィルター B	1
15		G5768-100-0A0	VALVE CORD ASM.		ハルコ コード	1
16		GBC-02611000	FUSE HOLDER		ヒューズ ホルダー	1
17		G5009-100-000	SCREW		トメネシ	2
18		D6110-555-B00	FUSE 5A		ヒューズ 5A	3
19		G5767-100-0A0	VALVE CORD ASM.		ハルコ コード	1
20		G5754-100-000	ELECTRIC UNIT	D,02/80	タンジタイ	-
20-A		G5754-100-00A	ELECTRIC UNIT	A,02/80	タンジタイ 12P	1
21	◇11	G5430-100-00A	TRANSFORMER, A		トランス A	1
22	◇12	G5430-100-00B	TRANSFORMER, B		トランス B	1
23		G5433-100-000	TRANSFORMER COVER		トランス カバー	2
24		SM-4041001-SN	SCREW M4X0,7 L=10		ナハコネシ M4X0,7 L=10	4
25		WS-0410002-KN	SPRING WASHER		ハネガカネ M4	4
26		G5436-100-000	FUSE HOLDER		ヒューズホルダー A	1
27		MAT-80143T00	FUSE 3A		ヒューズ 3A	3
27-A	◇08	G5024-110-000	FUSE 4A		カラスカン ヒューズ (4A)	1
28		SM-4030501-SN	SCREW M3X0,5 L=5		ナハコネシ	4
29		WS-0310002-KN	SPRING WASHER 3,1X5,9X0,7		ハネガカネ M3	4
30		G5773-100-0A0	CONNECTOR CORD ASM., NO.7		7ハシオン コネクタ コード クミ	1
31		G5772-100-0A0	CONNECTOR CORD ASM., NO.6		6ハシオン コネクタ コード クミ	1

Note (注意) ◇08 ..... For MOL-100P

◇09 ..... For AC450V

◇10 ..... For AC250V

◇11 ..... For 100, 115, 200, 220, 240V

◇12 ..... For 200, 220, 380, 415, 440V

MOL-100P用

AC450V用

AC250V用

100、115、200、220、240V用

200、220、380、415、440V用

19. SOLENOID VALVE COMPONENTS  
電磁弁関係

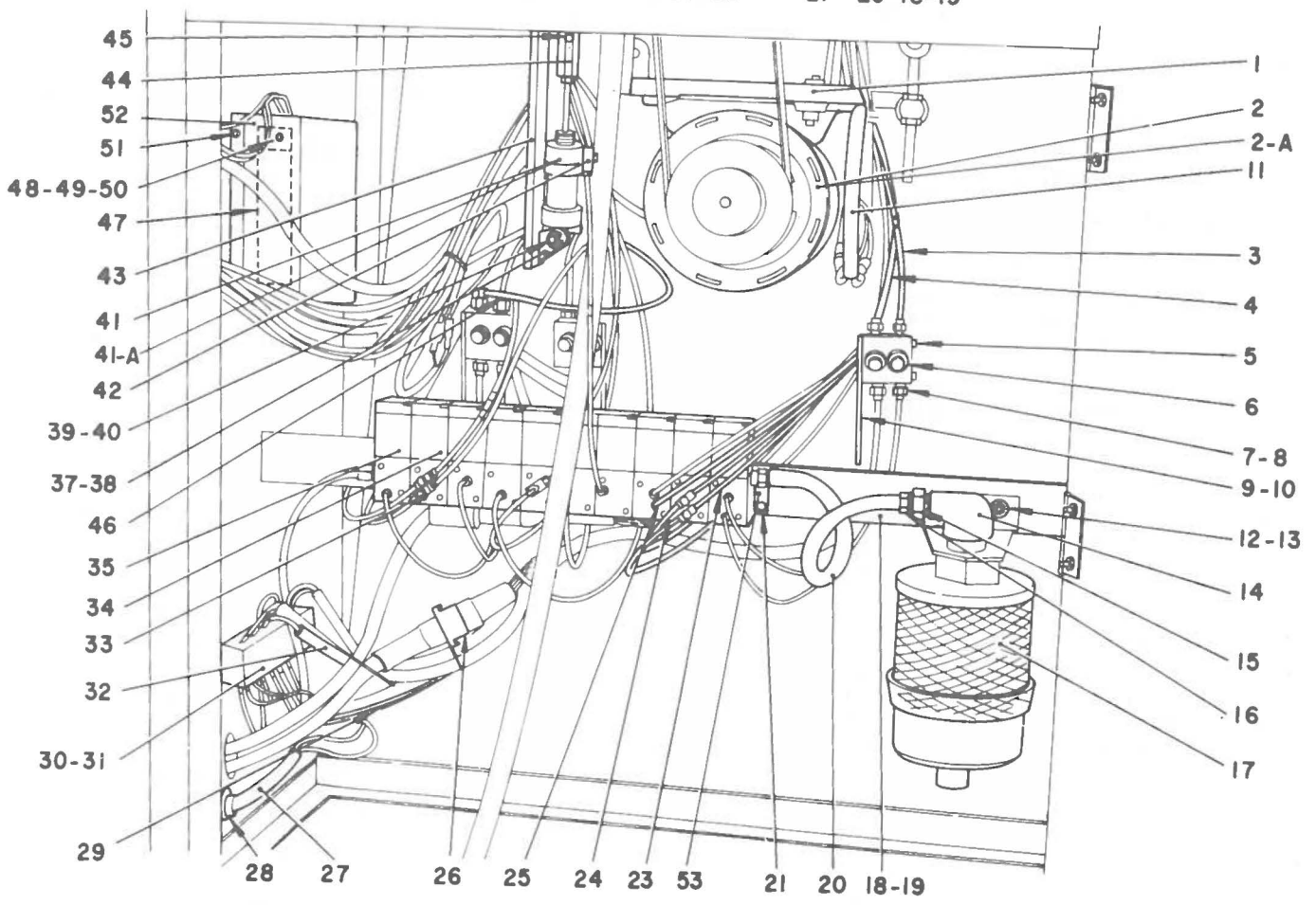
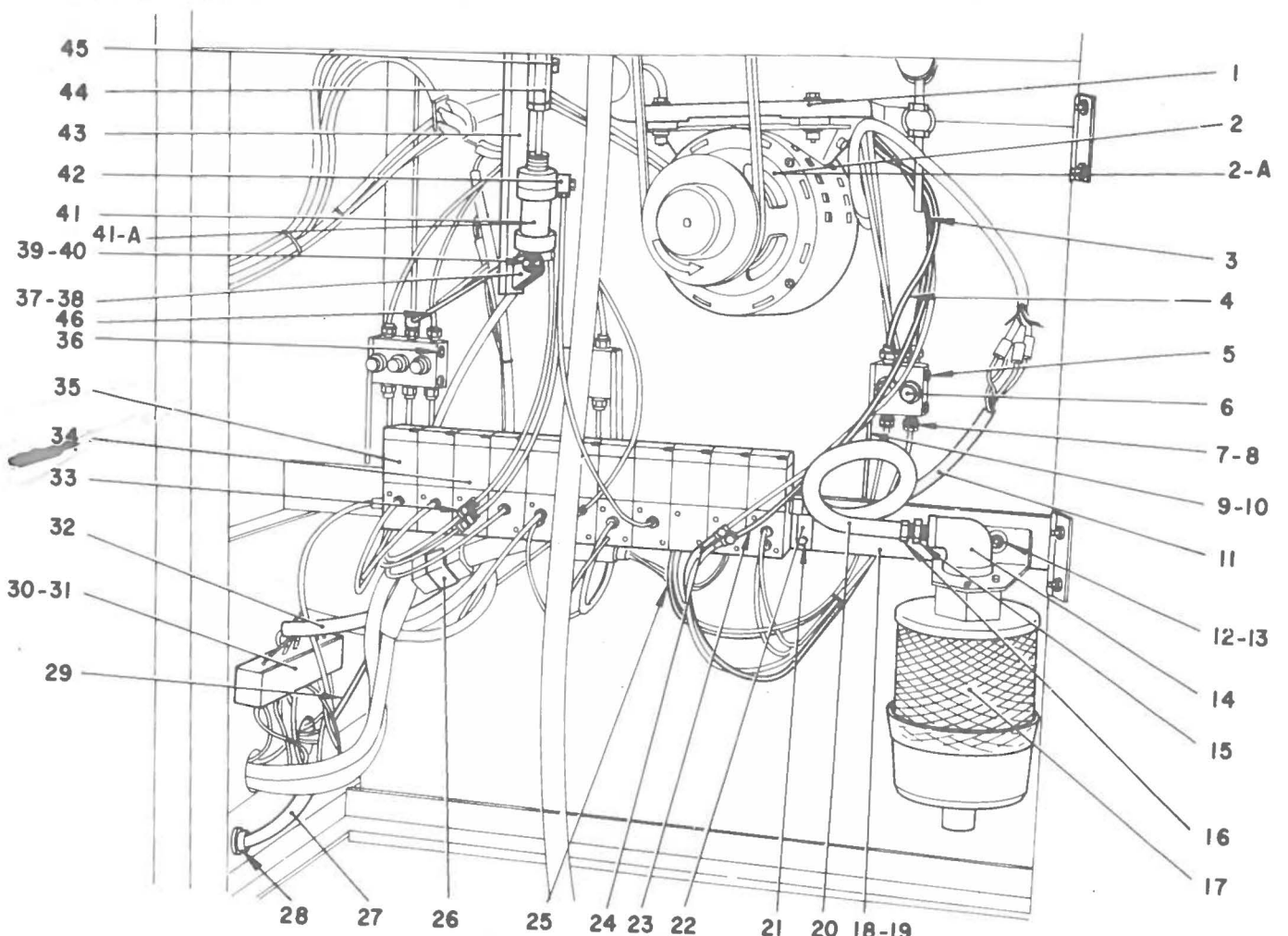



Ref. No.	Note	Part No. 品番	Description	E. C. 変更年月	品名	Amt. Req. 数量
1		B7101-761-BA0	MOTOR BASE ASM.		モータイ クミ	1
2		MTH-4380020S	ORDINARY INDUCTION MOTOR ASM.	D.02/80	モータ クミ (ビツハイ)	-
2-A		MTH-4223830Z	MOTOR ASM.	A.02/80	モータ クミ	1
3		G5530-100-000	TUBE (BLACK)		エアチューブ (クロ)	3
4		G5527-100-000	TUBE, WHITE		エアチューブ (シロ)	1.5
5		SM-6044052-TP	SCREW M4 L=40	C.05/80	G5537-100-000	4
6		G5503-100-000	SPEED CONTROLLER		スピードコントローラ	7
7		GHP-03525000	BUSHING PT 1/8-M5		フツシ PT1/8-M5	14
8		G5019-100-000	BARBED FITTING JOINT		ハーフ ツキテ	37
9		G5521-100-000	SPEED CONTROLLER PLATE		スピードコントローラ トリツケイタ	3
10		SM-6061002-TP	SCREW M6 L=10		ロツカクアナボルト M6 L=10	6
11		G5756-100-0A0	MOTOR CORD ASM.		モータ コート	1
12		SM-6061002-TP	SCREW M6 L=10		ロツカクアナボルト M6 L=10	2
13		WP-0651001-SB	WASHER M6		ヒラサカネ ミカキワル M6	2
14		G5534-100-000	ELBOW		イケイ エルボ	1
15		G5535-100-000	BUSHING		フツシ	1
16		G5522-100-000	HOSE NIPPLE		ホースニツポル	3
17		G5533-100-000	EXHAUST AIR FILTER		ハイキ フィルター	1
18		G5526-100-000	SOLENOID VALVE PLATE BASE		ソレノイドバルブプレート ベース	1
19		SM-6061552-SP	SCREW M6 L=15	C.05/80	G5127-100-000	2
20		G5524-100-000	HOSE	C.10/78	G5522-100-000	0.3
21		SS-6111010-SP	SCREW 11/64-40 L= 9.5		ヒラネジ 11/64-40 L=9.5	4
22	003	G5525-100-000	SOLENOID VALVE PLATE	D.03/82	ソレノイドバルブプレート	-
23		G5531-100-000	TUBE, GREEN		エアチューブ (ミドリ)	5
24		G5528-100-000	TUBE, RED		エアチューブ (アカ)	4.4
25		G5532-100-000	TUBE, BLUE		エアチューブ (アオ)	4.4
26		GBC-02617000	12P PLUG (WHITE)		ナイロン フラグ シロ 12P	2
27		G5755-100-0A0	POWER SOURCE CORD ASM.		電源ケーブル コート 4P	1
28		G5753-100-000	CORD BUSHING		電源ケーブル コート フツシ	1
29		G5763-100-0A0	PILOT LAMP CORD ASM.		パイロットランプ コート	1
30		G5754-100-000	ELECTRIC UNIT		タンシタイ	1
31		G5009-100-000	SCREW		トメネジ	2
32		G5774-100-0A0	MAIN SWITCH CORD		メインスイッチ コート	2
33		G5260-100-000	UNIVERSAL TEE	C.04/81	GHP-03524000	6
34		G5502-100-00B	SOLENOID VALVE		5ホーレン ソレノイドバルブ	6
35		G5501-100-00B	SOLENOID VALVE		3ホーレン ソレノイドバルブ	5
36		SM-6046052-TP	SCREW M4 L=60	C.05/80	G5536-100-000	2
37		G5273-100-000	CYLINDER INSTALLING PLATE		2ヤマ トリツケカク	1
38		SS-6111010-SP	SCREW 11/64-40 L= 9.5		ヒラネジ 11/64-40 L=9.5	2
39		G5274-100-000	CYLINDER HOLDING PIN		トメピン	1
40		RE-0400000-K0	SNAP RING 4		Eカクトメワ 4	2
41		G5021-100-000	START CYLINDER	D.05/81	シロ-シリンドラ	-
41-A		G5021-100-000-A	CYLINDER	A.05/81	シリンドラ (ワ 16X25)	1
42		GHP-03524000	UNIVERSAL ELBOW M5		エルボ M5	1
43		G5037-100-000	START CYLINDER BASE PLATE		シロ-シリンドラ ベースプレート	1
44		G5016-100-00B	START CYLINDER BRACKET		シロ-シリンドラ サキカネ	1
45		SM-6051002-SP	SCREW M5 L=10	C.08/80	SM-6051202-TP	1
46		G5529-100-000	TUBE, YELLOW		エアチューブ (キ)	3.5
47	008	HR-0082015-00	RESISTOR 15 OHM 60W		ライコキ 15Ω-60W ホーロ	2
48	008	G5027-100-000	SCREW 11/64-40 L=8		トメネジ	4
49	008	WP-0450801-SD	WASHER 4.5X10.0X0.8		ヒラサカネ 4.5X10X0.8	4
50	008	G5464-100-000	NUT		ナツト	4
51	008	SS-6111010-SP	SCREW 11/64-40 L= 9.5		ヒラネジ 11/64-40 L=9.5	2
52	008	G5785-100-000	RESISTANCE BASE PLATE		ホーロ-ライコ トリツケイタ	1
53	008	G5525-100-00B	ELECTROMAGNETIC VALVE PLATE		ソレノイドバルブプレート	1

Note (注意) 003 ..... For MOL-100C  
008 ..... For MOL-100P

MOL-100C用  
MOL-100P用

20. TABLE COMPONENTS  
 テーブル関係

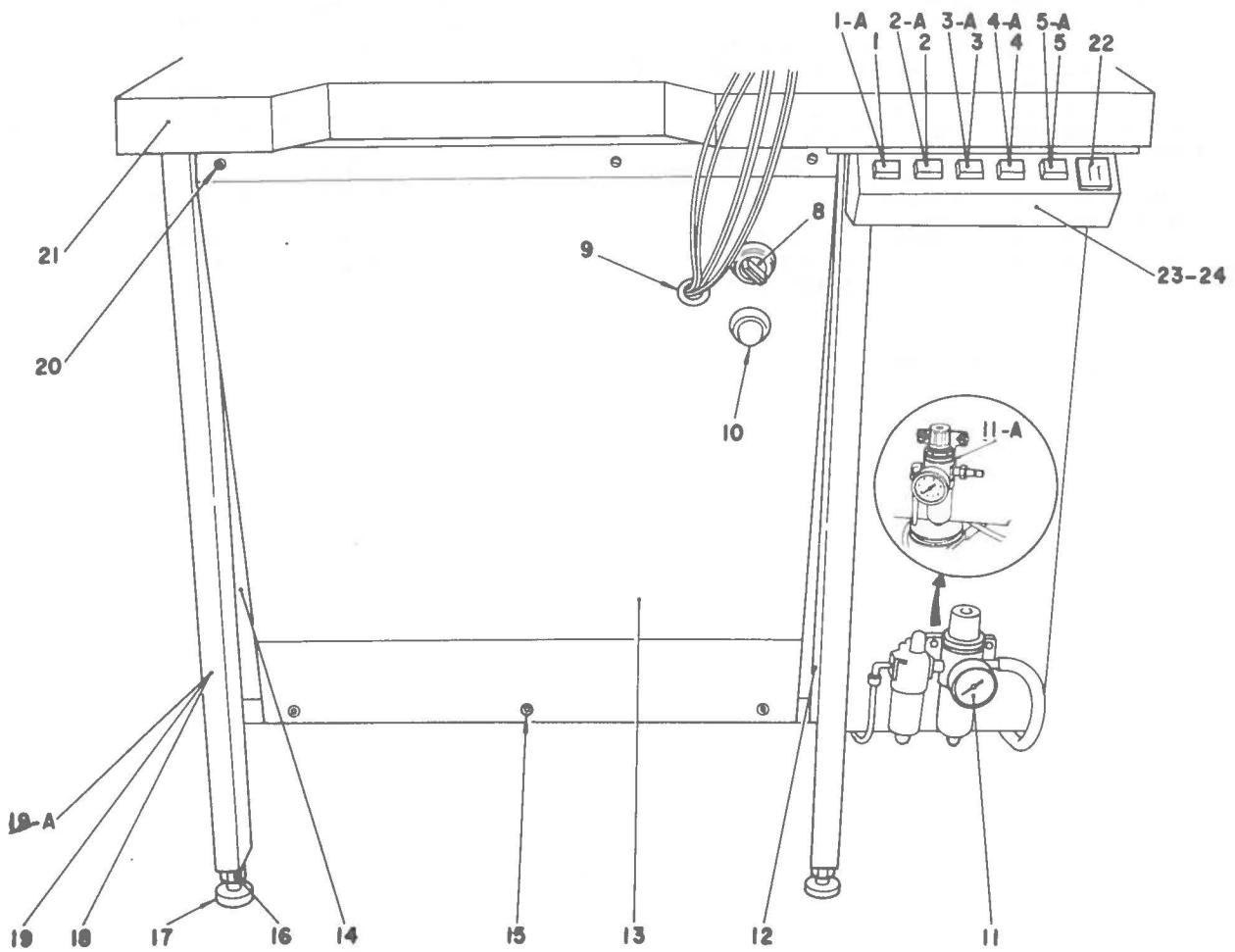
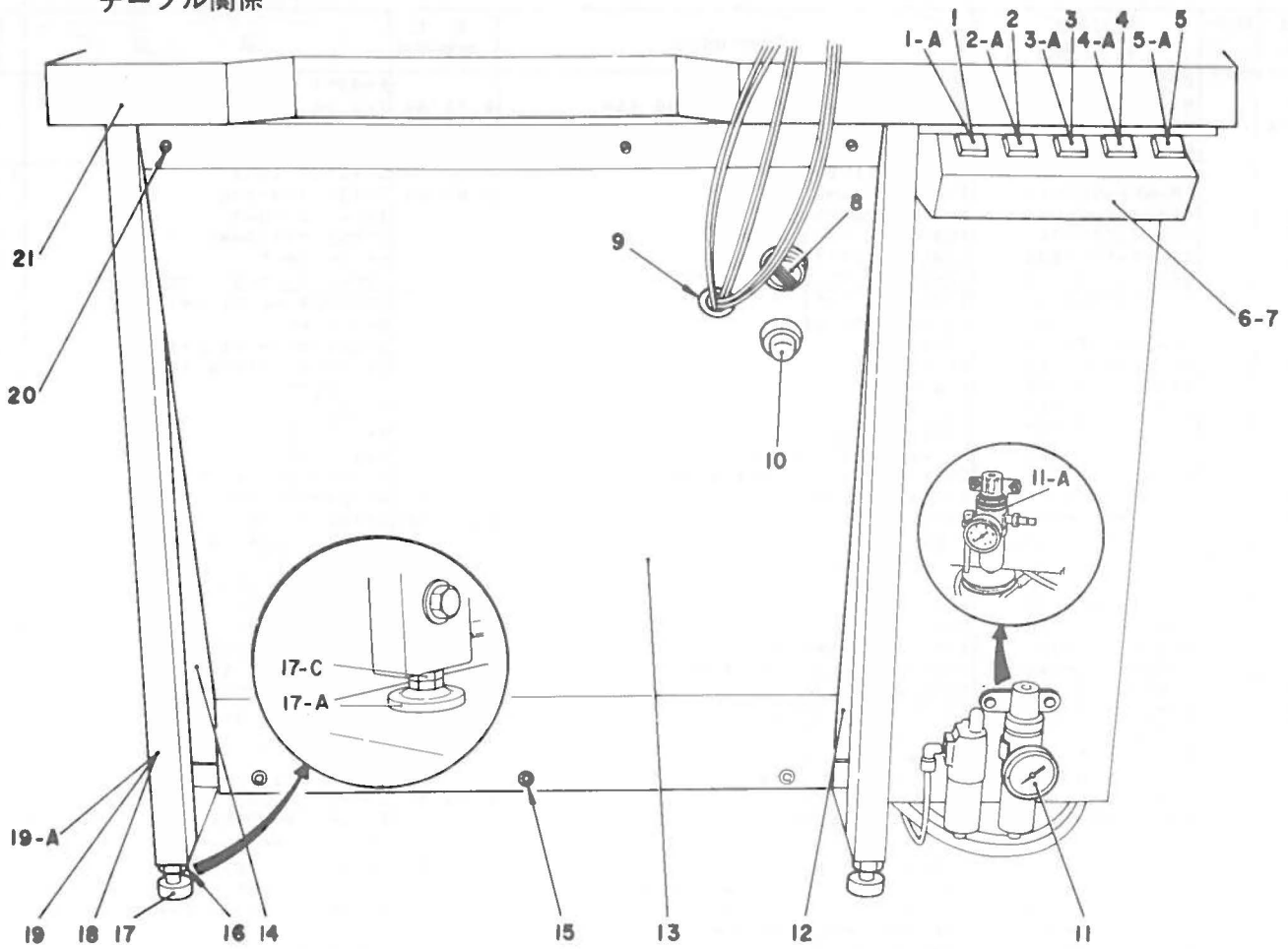

Ref. No.	Note 注記	Part No. 品番	Description	E. C. 変更年月	品名	Amt. Req. 数量
1		G5452-100-00A	EMERGENCY SWITCH	D.10/78	緊急停止スイッチ (アカ)	-
1-A		G5452-100-00F	EMERGENCY SWITCH	A.10/78	緊急停止スイッチ アカ	1
2		G5452-100-00B	FRONT-BACK SWITCH	D.10/78	フロントバックスイッチ (キ)	-
2-A		G5452-100-00G	FRONT-BACK SWITCH	A.10/78	フロントバックスイッチ キ	1
3		G5452-100-00C	STARTER SWITCH	D.10/78	スタートスイッチ (ミドリ)	-
3-A		G5452-100-00H	STARTER SWITCH	A.10/78	スタートスイッチ ミドリ	1
4		G5452-100-00D	RE-SET SWITCH	D.10/78	リセットスイッチ (アオ)	-
4-A		G5452-100-00J	RE-SET SWITCH	A.10/78	リセットスイッチ アオ	1
5		G5452-100-00E	SET-BACK SWITCH	D.10/78	セツトバックスイッチ (シロ)	1
5-A		G5452-100-00K	SET-BACK SWITCH	A.10/78	セツトバックスイッチ シロ	1
6	003	G5455-100-000	SWITCH PANEL	D.03/82	スイッチ パネル	-
7	003	SK-3482000-SC	WOOD SCREW D=4.8 L=20	D.03/82	丸モクネシ D=4.8 L=20	-
8		G5453-100-000	MAIN SWITCH		メインスイッチ	1
9		G5752-100-000	AIR TUBE BUSHING		エアチューブ用 フッシユ	1
10		G5454-100-00A	PILOT LAMP		パイロットランプ	1
11		G5522-100-0A0	AIR FILTER ASM.	D.05/81	エアユニットセツト	-
11-A		G5522-100-0A0-A	AIR FILTER ASM.	A.05/81	エアユニット クミ	1
12		G5462-100-00A	STAND PLATE, RIGHT		スタンドプレート ミキ	1
13		G5460-100-000	STAND PLATE, FRONT		スタンドプレート フロント	1
14		G5461-100-000	STAND PLATE, LEFT		スタンドプレート ヒダリ	1
15		G5127-100-000	SCREW		トメネシ	3
16		G5459-100-000	NUT	D.01/79	ナット	-
17		G5458-100-000	STAND SHOES	D.01/79	スタンドシューズ	-
17-A		B8108-552-000	ADJUSTING SCREW ASM.	D.05/80	G5458-100-00A	-
		G5458-100-00A	STAND SHOES	A.05/80	スタンドシューズ	4
17-B		B8109-552-000	LEG SUPPORT CAP	D.05/80	脚支持キャップ	-
17-C		NM-6120003-SE	NUT M12	A.05/80	ボツカクナツト M12 3シユ	4
18	13	G5457-100-000	RESISTOR 200 KILO OHM 1/4W	D.01/79	抵抗器 A	-
19	14	G5457-100-00A	MACHINE STAND	D.01/79	抵抗器 B	-
19-A		G5457-100-00B	MACHINE STAND	A.01/79	抵抗器	4
20		SS-6111010-SP	SCREW 11/64-40 L= 9.5		ヒラネシ 11/64-40 L=9.5	3
21		G5451-100-000	TABLE		テーブル	1
22	008	G5782-100-0A0	DIGITAL SWITCH ASM.		デジタルスイッチ クミ	1
23	008	G5455-100-00A	SWITCH PANEL		デジタルスイッチパネル	1
24	008	SK-3482000-SC	WOOD SCREW D=4.8 L=20		丸モクネシ D=4.8 L=20	4

Note (注意) ◇03 .... For MOL-100C  
◇08 ..... For MOL-100P  
◇13 ..... For 750 ~ 830 mm  
◇14 ..... For 850 ~ 930 mm

MOL-100C用  
MOL-100P用  
750~830mm用  
850~930mm用

21. PRINTED CIRCUIT BOARD COMPONENTS (1)  
基板関係 (1)

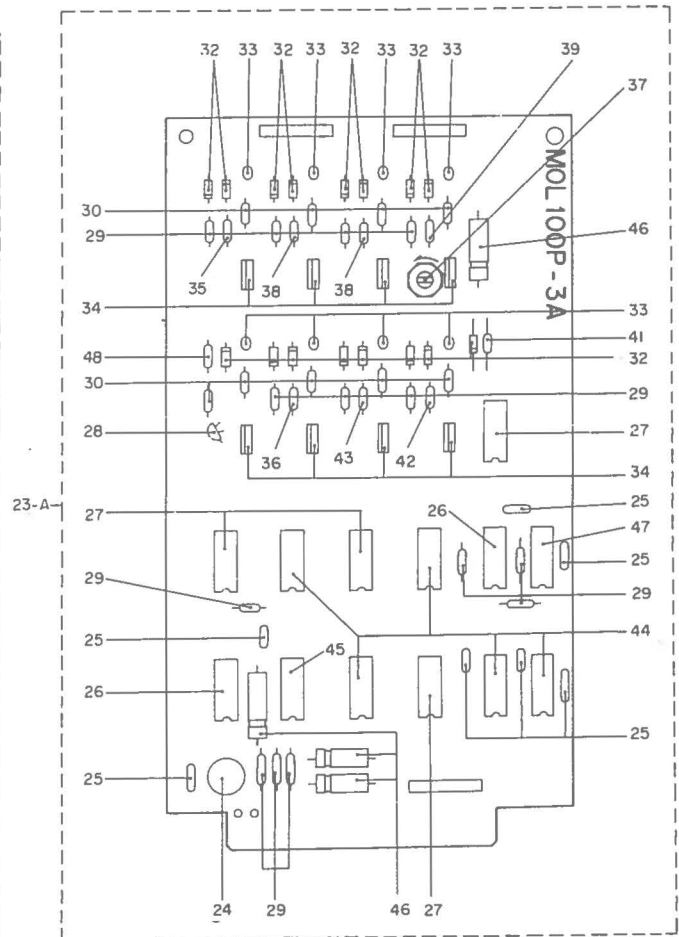
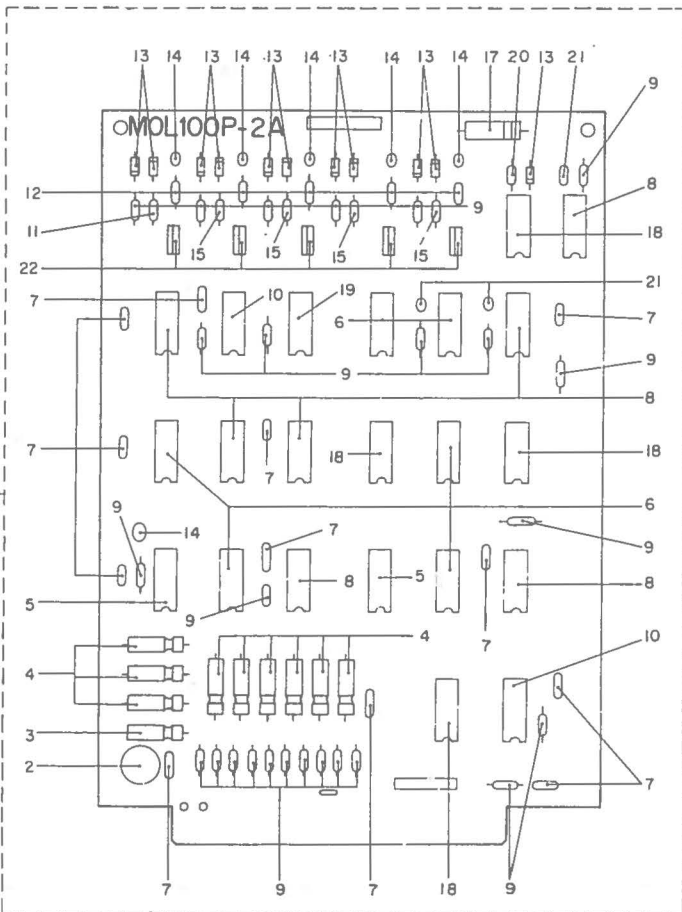
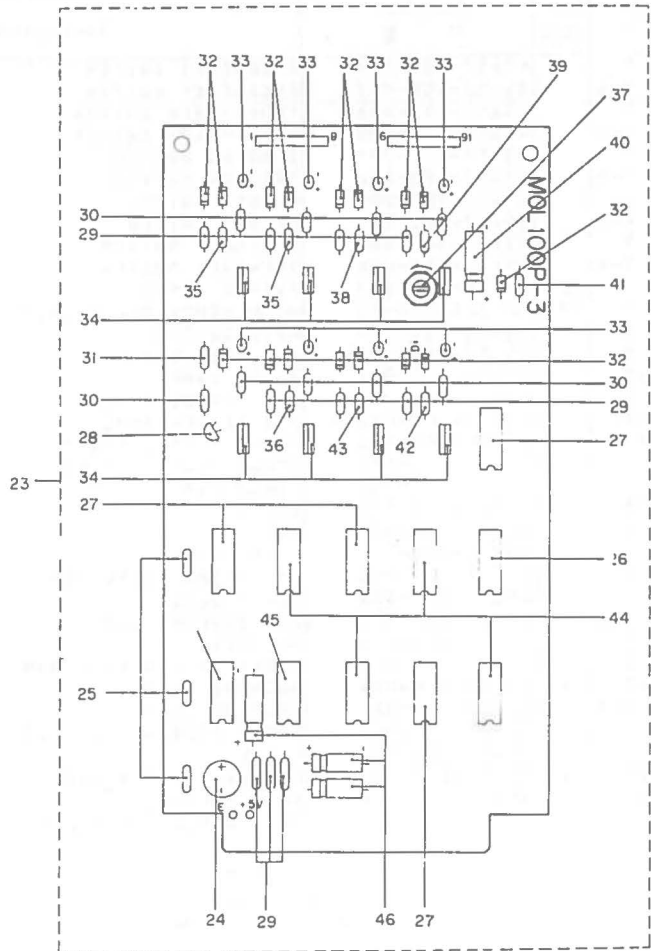
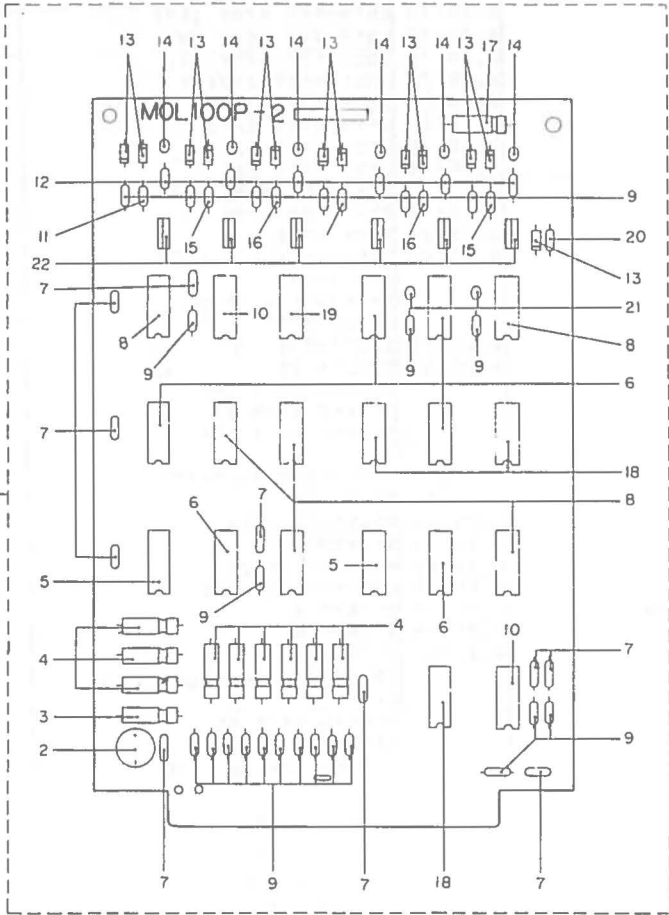

Ref. No.	Note	Part No. 品番	Description	E. C. 変更年月	品名	Amt. Req. 個数
1		G5414-100-0AC	IC CIRCUIT BOARD ASM.	D.10/78	IC キハソク クミ	-
1-A		G5414-100-0AD	IC CIRCUIT BOARD ASM.	A.10/78	IC キハソク クミ	1
2		HC-0009700-00	CAPACITOR 100MF 10V		コンデンサ 100MF 10V テンカイ	(1)
3		HC-0017300-00	CAPACITOR 10MF 16V		コンデンサ 10MF 16V テンカイ	(1)
4		HC-0004500-00	CAPACITOR 1MF 50V	C.11/78	HC-0002200-00	(9)
5		HL-0005600-00	IC SN7414N		IC (SN7414N)	(2)
6		HL-0000400-00	IC (SN7404N)		IC (SN7404N)	(7)
7		HC-0017200-00	CAPACITOR 0.1MF 12V		コンデンサ 0.1MF 12V テラミック	(12)
8		E9613-501-000	IC (SN7400N)		IC (SN7400N)	(6)
9		HR-2224101-61	RESISTOR 100 OHM 1/4W		タイコキ 100オーム 1/4W	(26)
10		HL-0025600-00	IC (M53273P)		IC (M53273P)	(2)
11		HR-0081018-30	RESISTOR 18 KIL OHM 1/4W		タイコキ 18K 1/4W タンソヒマク	(1)
12		HR-2224302-61	RESISTOR 3 KIL OHM 1/4W		タイコキ 3K 1/4W	(5)
13		HG-0009100-00	DIODE (HD234)		ダイオード (MD234)	(11)
14		HC-0017100-00	CAPACITOR 3.3MF 10V		コンデンサ 3.3MF 10V タンタル	(6)
15		HR-0081030-30	RESISTOR 30 KIL OHM 1/4W		タイコキ 30K 1/4W タンソヒマク	(1)
16		HR-0081013-40	RESISTOR 130 KIL OHM 1/4W		タイコキ 130K 1/4W タンソヒマク	(3)
17		HC-0007800-00	CAPACITOR 47MF 16V		コンデンサ 47MF 16V テンカイ	(1)
18		HL-0000800-00	IC (SN7410N)		IC (SN7410N)	(4)
19		HL-0000900-00	IC SN7420N		IC (SN7420N)	(1)
20		HR-2324472-61	RESISTOR 4.7 KIL OHM 1/2W		タイコキ 4.7K 1/2W タンソヒマク	(1)
21		HC-0013900-00	CAPACITOR 0.47MF 50V		コンデンサ 0.47MF 50V タンタル	(2)
22		HL-0025700-00	IC (M51201)		IC (M51201L)	(5)
23		G5415-100-0AC	IC CIRCUIT BOARD ASM.	D.10/78	IC キハソク クミ	-
23-A		G5415-100-0AD	IC CIRCUIT BOARD ASM.	A.10/78	IC キハソク クミ	1
24		HC-0009700-00	CAPACITOR 100MF 10V		コンデンサ 100MF 10V テンカイ	(2)
25		HC-0017200-00	CAPACITOR 0.1MF 12V		コンデンサ 0.1MF 12V テラミック	(7)
26		HL-0000800-00	IC (SN7410N)		IC (SN7410N)	(2)
27		HL-0000400-00	IC (SN7404N)		IC (SN7404N)	(4)
28		HT-0008300-00	TRANSISTOR (2SA733)		トランジスタ (2SA733)	(1)
29		HR-2224101-61	RESISTOR 100 OHM 1/4W		タイコキ 100オーム 1/4W	(11)
30		HR-2224302-61	RESISTOR 3 KIL OHM 1/4W		タイコキ 3K 1/4W	(9)
31		HR-0081022-40	RESISTOR 100 OHM 1/4W		タイコキ 100オーム 1/4W タンソヒマク	(1)
32		HG-0009100-00	DIODE (HD234)		ダイオード (MD234)	(16)
33		HC-0017100-00	CAPACITOR 3.3MF 10V		コンデンサ 3.3MF 10V タンタル	(8)
34		HL-0025700-00	IC (M51201)		IC (M51201L)	(8)
35		HR-0081014-40	RESISTOR 140 KIL OHM 1/4W		タイコキ 140K 1/4W タンソヒマク	(1)
36		HR-0081070-30	RESISTOR 70 KIL OHM 1/4W		タイコキ 70K 1/4W タンソヒマク	(1)
37		G5410-100-000	RESISTOR 200 KIL OHM 1/4W	C.10/78	HR-0081022-40	(1)
38		HR-0081062-30	RESISTOR 62 KIL OHM 1/4W		タイコキ 62K 1/4W タンソヒマク	(2)
39		HR-2224103-61	RESISTOR 10 KIL OHM 1/4W		タイコキ 10K 1/4W	(1)
40		HC-0007800-00	CAPACITOR 47MF 16V		コンデンサ 47MF 16V テンカイ	(1)
41		HR-2324472-61	RESISTOR 4.7 KIL OHM 1/2W		タイコキ 4.7K 1/2W タンソヒマク	(1)
42		HR-0081011-40	RESISTOR 110 KIL OHM 1/4W		タイコキ 110K 1/4W タンソヒマク	(1)
43		HR-0081047-30	RESISTOR 47 KIL OHM 1/4W		タイコキ 47K 1/4W タンソヒマク	(1)
44		E9613-501-000	IC (SN7400N)		IC (SN7400N)	(5)
45		HL-0005600-00	IC SN7414N		IC (SN7414N)	(1)
46		HC-0004500-00	CAPACITOR 1MF 50V	C.11/78	HC-0002200-00	(4)
47		HL-0025600-00	IC (M53273P)	A.10/78	IC (M53273P)	(1)
48		HR-0081021-40	RESISTOR 210 KIL OHM 1/4W		タイコキ 210K 1/4W タンソヒマク	(1)

22. PRINTED CIRCUIT BOARD COMPONENTS (2)  
 基板関係 (2)

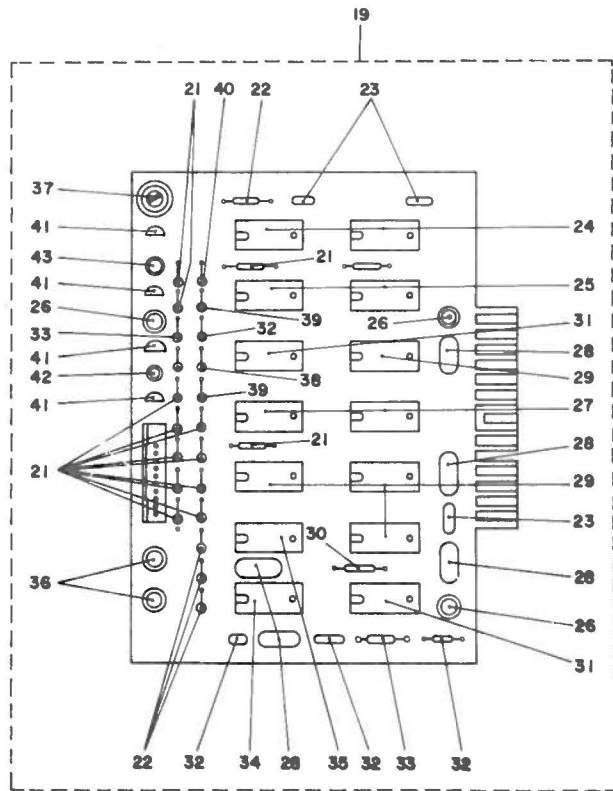
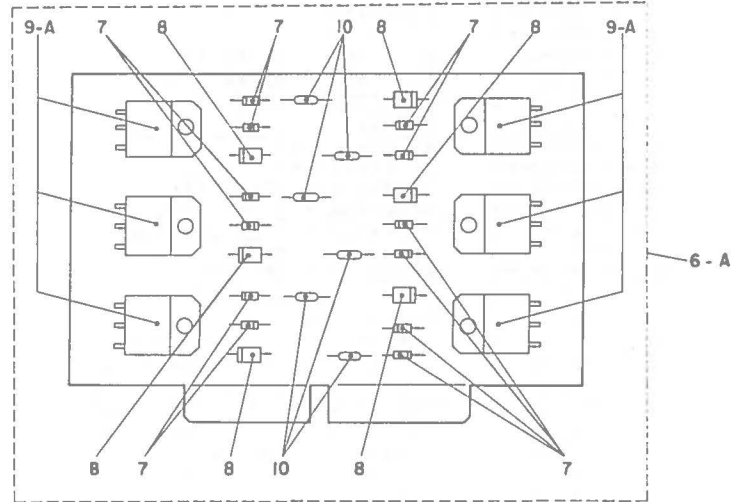
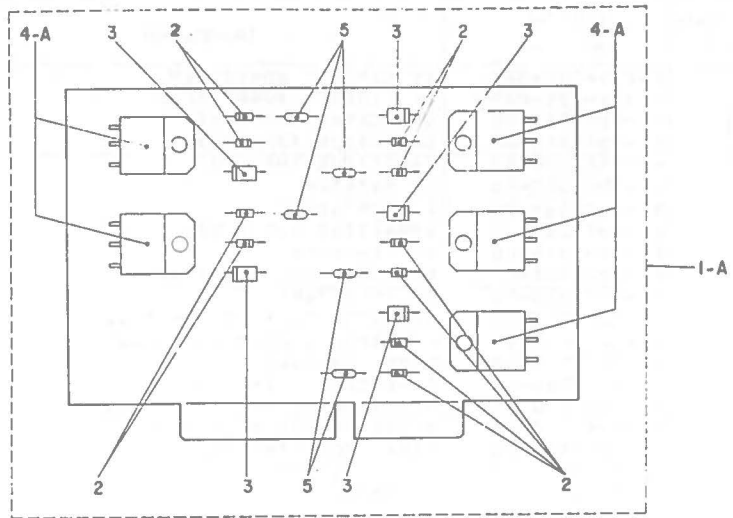
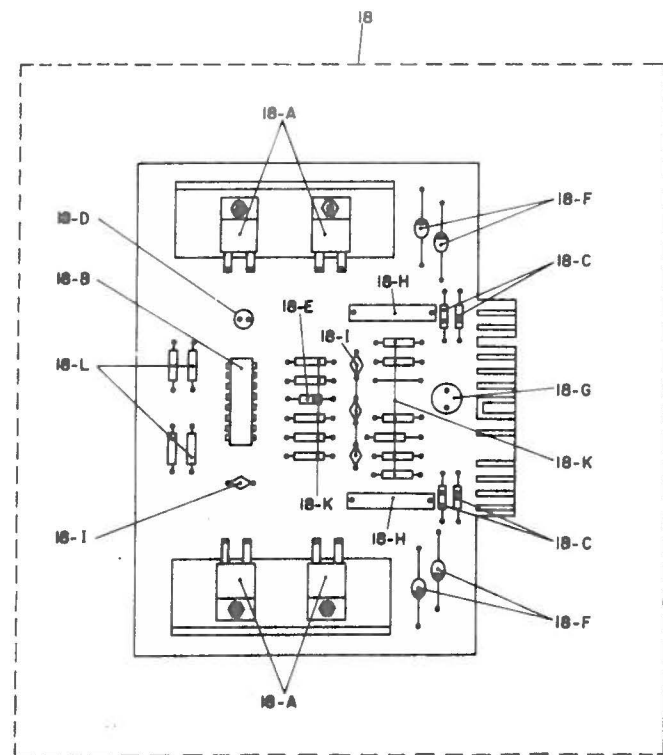
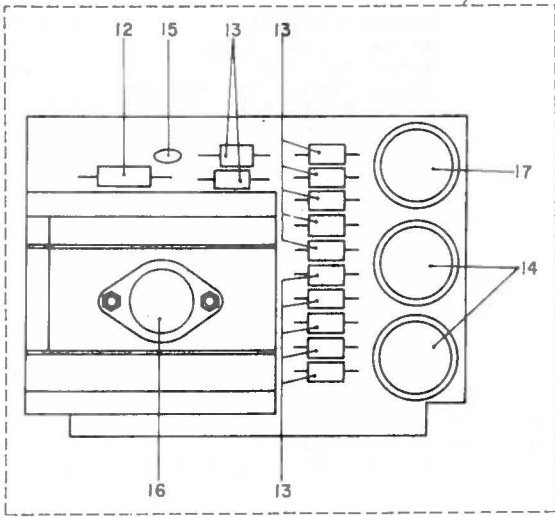
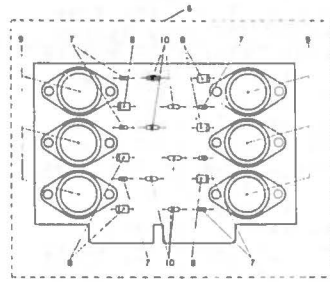
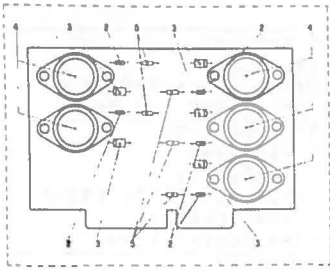

Ref. No.	Note	Part No. 品番	Description	E. C. 変更年月	品名	Amt. Req. 数量
1		G5412-100-0AC	POWER TRANSISTOR CIRCUIT BOARD ASM.	D.10/78	パワートランジスタ キハソ クミ	-
1-A		G5412-100-0AD	POWER TRANSISTOR CIRCUIT BOARD ASM.	A.10/78	パワートランジスタ クミ	1
2		HG-0009100-00	DIODE (MD234)		ダイオード (MD234)	(9)
3		HG-0002800-00	DIODE SR1FM-8		ダイオード (SR1FM-A)	(5)
4		HT-0008200-00	TRANSISTOR (2SD502)	D.10/78	トランジスタ (2SD502)	-
4-A		HT-0010700-00	TRANSISTOR (2SD715L)	D.06/81	HT-0007800-00	-
		HT-0007800-00	TRANSISTOR (2SD560)	A.06/81	トランジスタ (2SD560)	(5)
5		HR-2324102-61	RESISTOR 1 KILO OHM 1/2W		抵抗器 1K 1/2W	(5)
6	◇03	G5413-100-0AC	POWER TRANSISTOR CIRCUIT BOARD ASM.	D.10/78	パワートランジスタ キハソ クミ	-
6-A	◇03	G5413-100-0AD	POWER TRANSISTOR CIRCUIT BOARD ASM.	A.10/78	パワートランジスタ クミ	1
7	◇03	HG-0009100-00	DIODE (MD234)		ダイオード (MD234)	(11)
8	◇03	HG-0002800-00	DIODE SR1FM-8		ダイオード (SR1FM-8)	(6)
9	◇03	HT-0008200-00	TRANSISTOR (2SD502)	D.10/78	トランジスタ (2SD502)	-
9-A	◇03	HT-0010700-00	TRANSISTOR (2SD715L)	0.06/81	HT-0007800-00	-
	◇03	HT-0007800-00	TRANSISTOR (2SD560)	A.06/81	トランジスタ (2SD560)	(6)
10	◇03	HR-2324102-61	RESISTOR 1 KILO OHM 1/2W		抵抗器 1K 1/2W	(6)
11		G5403-100-0AA	POWER SOURCE CIRCUIT BOARD ASM.		電源ユニット キハソ クミ	1
12		HC-0009700-00	CAPACITOR 100MF 10V		コンデンサ 100MF 10V テンカイ	(1)
13		HG-0002600-00	DIODE SR3AM-4		ダイオード (SR3AM-4)	(12)
14		HC-0016900-00	CAPACITOR 2200MF 50V		コンデンサ 2200MF 50V テンカイ	(1)
15		HC-0015900-00	CERAMIC CAPACITOR		コンデンサ 0.1MF 50V セラミック	(1)
16		HL-0016100-00	IC TA78005M		IC (TA78005M)	(1)
17		HC-0016800-00	CAPACITOR 4700MF 16V		コンデンサ 4700MF 16V テンカイ	(1)
18	◇08	G5438-100-000	PULSE MOTOR DRIVING CIRCUIT BOARD		パルスモータ クミ キハソ	1
18-A	◇08	HT-0007800-00	TRANSISTOR (2SD560)	A.04/81	トランジスタ (2SD560)	(4)
18-B	◇08	HL-0046100-00	IC PMM8713	A.04/81	IC (PMM8713)	(1)
18-C	◇08	HG-2674011-7P	DIODE V03E	A.08/81	ダイオード (V03E)	(4)
18-D	◇08	HC-0044800-00	CAPACITOR 1MF 50V	A.08/81	コンデンサ 1MF 50V テンカイ	(1)
18-E	◇08	HG-0005100-00	DIODE 1S1588	A.08/81	ダイオード (1S1588)	(1)
18-F	◇08	HG-0007100-00	DIODE 1R5G61	A.04/81	ダイオード (1R5GZ61)	(4)
18-G	◇08	HC-0012200-00	CAPACITOR 100MF 16V	A.04/81	コンデンサ	(1)
18-H	◇08	HCR-401W10P0	CAPACITOR 1MF 200V	A.08/81	コンデンサ 1MF 400V	(2)
18-I	◇08	HC-0022500-00	CAPACITOR 1000PF 50V	A.04/81	コンデンサ 1000PF 50V セラミック	(2)
18-K	◇08	HR-0017010-30	CARBON FILM RESISTOR 10K	A.04/81	抵抗器 10K 1/4W タンソビマク	(4)
18-L	◇08	HR-0017022-10	RESISTOR 220 OHM 1/4W	A.04/81	抵抗器 220オーム 1/4W タンソ	(4)
19	◇08	G5437-100-0A0	PULSE MOTOR CONTROL BOARD ASM.		パルスモータ セイキヨハソ クミ	1
20	◇08	G5439-100-000	RESISTOR 1 MEGA OHM	D.04/81	抵抗器 1メガ	-
21	◇08	HR-2224302-51	RESISTOR 3 KILO OHM 1/4W	M.10/78	抵抗器 3K E	(5)
22	◇08	HR-1211102-61	RESISTOR 1 KILO OHM 1/4W	M.04/81	抵抗器 1K 1/4W	(5)
23	◇08	HC-0013300-00	CAPACITOR 0.01MF 50V	M.10/78	コンデンサ	(6)
24	◇08	HL-0001400-00	IC SN7474N	A.10/78	IC (SN7474N)	(2)
25	◇08	HL-0002100-00	IC (SN7490N)	A.10/78	IC (SN7490N)	(2)
26	◇08	HC-0014800-00	CAPACITOR 47MF 16V	A.10/78	コンデンサ 47MF 16V テンカイ	(2)
27	◇08	HL-0025800-00	IC (SN7485)	A.10/78	IC (SN7485N)	(2)
28	◇08	HC-0014600-00	CAPACITOR 0.1MF 50V	A.10/78	コンデンサ 0.1MF 50V マイ	(4)
29	◇08	HL-0000400-00	IC SN7404N	M.10/78	IC (SN7404N)	(3)
30	◇08	HR-1211101-61	RESISTOR	A.10/78	抵抗器 100オーム 1/4W	(1)
31	◇08	E9613-501-000	IC (SN7400N)	M.04/81	IC (SN7400N)	(2)
32	◇08	HG-0005100-00	DIODE 1S1588	M.04/81	ダイオード (1S1588)	(2)
33	◇08	HR-1211473-61	RESISTOR 47 KILO OHM 1/4W	M.04/81	抵抗器 47K 1/4W	(2)
34	◇08	HL-0005500-00	IC (SN74123N)	A.10/78	IC (SN74123N)	(1)
35	◇08	HL-0000800-00	IC (SN7410N)	A.10/78	IC (SN7410N)	(1)
36		HR-0126010-40	RESISTOR 100 KILO OHM 1/2W	A.04/81	抵抗器 100K テンカイ	(2)
37		HR-0127050-30	RESISTOR 50 KILO OHM 1/2W	A.04/81	抵抗器 50K テンカイ	(1)
41		HT-0015500-00	TRANSISTOR 2SC1815	A.04/81	トランジスタ (2SC1815-Y)	(4)
42	◇08	HC-0008200-00	CAPACITOR (33MF 16V)	A.04/81	コンデンサ 33MF 16V テンカイ	(1)
43	◇08	HC-0051800-00	CAPACITOR 22MF 16V	A.04/81	コンデンサ 22MF 16V テンカイ	(1)

Note (注意) ◇03 ..... For MOL-100C  
◇08 ..... For MOL-100P

MOL-100C用  
MOL-100P用

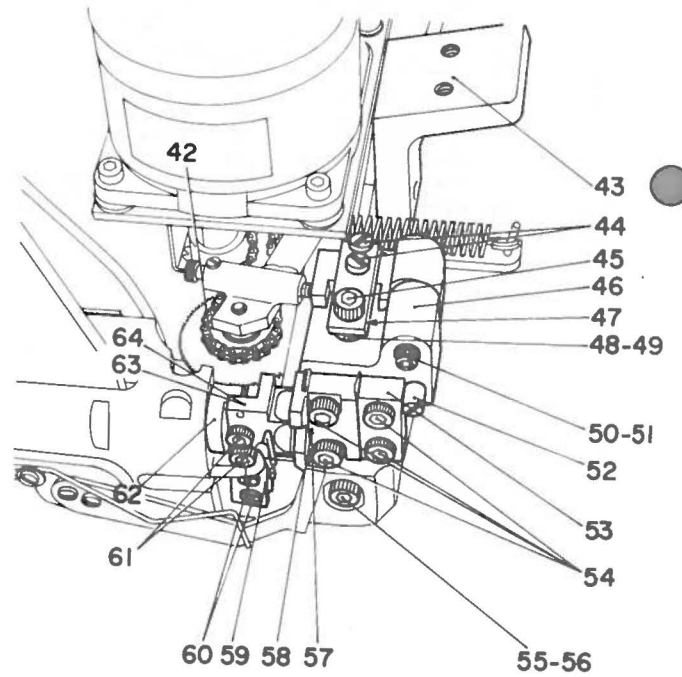
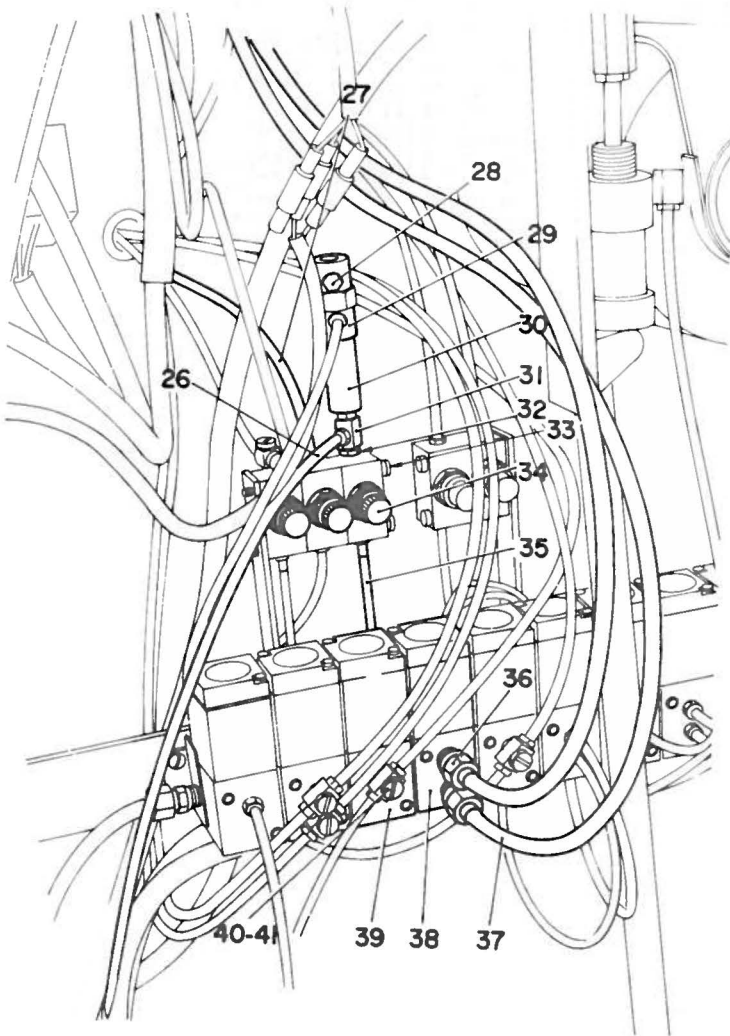
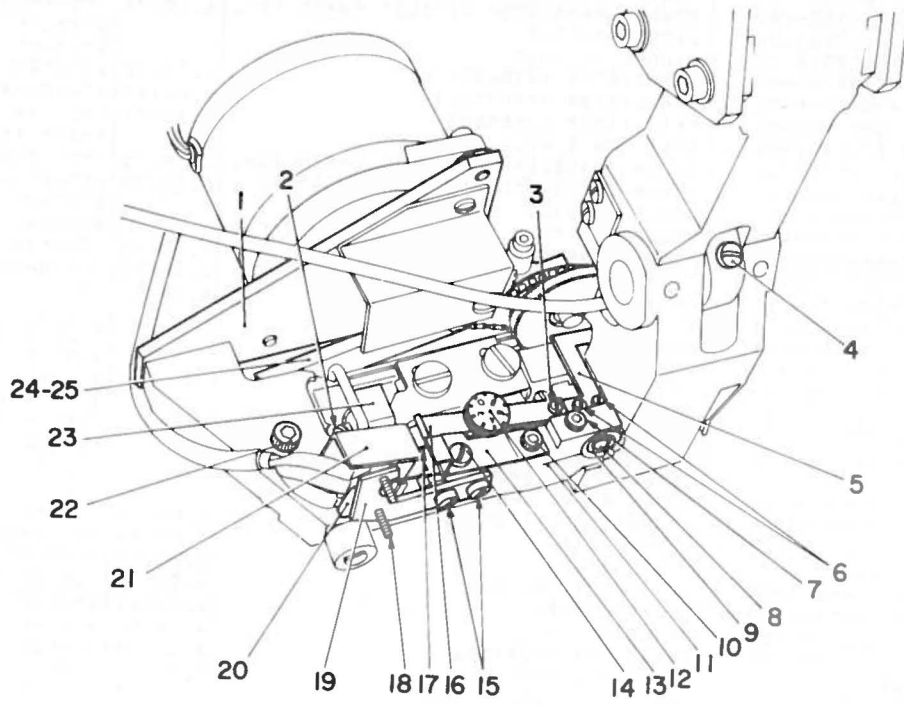



Ref. No.	Note	Part No. 品番	Description	E. C. 変更年月	品名	Amt. Req. 数量
1		G5227-100-000	LOOP FEEDING MOTOR PLATE		オクリク*シモータ トリツケイタ	1
2		SM-6062002-TP	SCREW M6 L=20		6カクアナホ*ルト M6 L=20	1
3		SS-4080610-SP	SCREW 1/8-44 L=6.4		ナハ*ネジ* 1/8-44 L= 6.4	1
4		SS-9111020-TP	SCREW 11/64-40 L=10		6カクホ*ルト 11/64-40 L=10	1
5		G5231-100-000	DETECTION LEVER		ツキ*メケツシユツイダ	1
6		SS-4080610-SP	SCREW 1/8-44 L=6.4		ナハ*ネジ* 1/8-44 L= 6.4	2
7		SM-6053202-TP	SCREW M5X0.8 L=32		6カクアナホ*ルト M5X0.8 L=32	1
8		G5230-200-000	DETECTOR BRACKET STUD		ツキ*メケツシユツ メタルシ*ク	1
9		G5394-100-000	BEARING		ロー ハ*アリソク*	2
10		SM-6052502-SP	SCREW M5 L=25		6カクアナホ*ルト M5 L=25	1
11		G5230-100-000	SLEEVE		ツキ*メケツシユツメタル	1
12		G5235-200-000	REGULATING SCREW		ツキ*メケツシユツ チョー*パ*リネジ*	1
13		G5234-100-000	SPRING STOPPER		ツキ*メケツシユツ チョー*ペイハ*ネト*メ	1
14		SS-7111410-SP	SCREW 11/64-40 L=14		マルヒラネジ* 11/64-40 L=14	1
15		SS-6111010-SP	SCREW 11/64-40 L= 9.5		ヒラネジ* 11/64-40 L= 9.5	2
16		G5232-100-000	DETECTION ADJUSTING SPRING		ツキ*メケツシユツ チョー*ペイハ*ネ	1
17		G5233-100-000	SPRING		ツキ*メケツシユツハ*ネ	1
18		SM-4861601-SC	SCREW M2.6 L=16		ナハ*コネジ* M2.6 L=16	2
19		G5235-100-000	DETECTOR MOUNTING PLATE		ツキ*メケツシユツ スイツチトリツケイタ	1
20		G5237-100-000	MICROSWITCH		ツキ*メケツシユツ スイツチ	1
21		G5236-100-000	DETECTOR COVER		ツキ*メケツシユツ スイツチカバー	1
22		SM-6062502-SP	SCREW M6 L=25		6カクアナホ*ルト M6 L=25	1
23		G5226-100-0A0	ADJUST BINDER ASM.		アジ*ヤストハ*インタ* クミ	1
24		G5228-100-000	LOOP FEEDING ROLLER LEVER		オクリク*シ ロー*ラ*レハ*ー	1
25		SM-6054052-TP	SCREW M5 L=40		6カクアナホ*ルト M5 L=40	1
26		G5242-100-000	TUBE TANK		エアチューブ* タンク	1
27		G5528-100-000	TUBE, RED		エアチューブ* (アカ)	0.9
28		G5246-100-000	PLUG		フ*ラク* PF	1
29		G5240-100-000	PUSH BUTTON		エアオシホ*タン	1
30		G5241-100-000	ACTUATOR		エアソ*ヤ アクチエ*タ	1
31		G5247-100-000	TEE		チ*ツキ*チ TF	1
32		G5248-100-000	NIPPLE		ニツ*ル NF	2
33		SM-6046052-TP	SCREW M4 L=60		6カクアナホ*ルト M4 L=60	2
34		G5503-100-000	SPEED CONTROLLER		スピ*ート*コントロー	1
35		G5527-100-000	TUBE, WHITE		エアチューブ* (シロ)	12
36		G5245-100-000	BUSHING PT1/8-28		オスコネクタ PT1/8	4
37		G8013-250-000	TUBE	C.09/81	GHP-03524000	2.3
38		G5243-100-000	SOLENOID VALVE		テ*ンシ*ハ*ン	1
39		G5701-500-000	SOLENOID VALVE		ソ*ホ*テ*ンシ*ハ*ン	1
40		G5260-100-000	UNIVERSAL TEE		チ*ツキ*チ	1
41		G5019-100-000	BARBED FITTING JOINT		ハ*ーフ* ツキ*チ	7
42		G5229-100-000	MOTOR CHAIN		オクリク*シ モ*タチエ*ン	1
43		G5239-100-000	LOOP FEED L-HEAD BASE		オクリク*シ*タ*イ トリツケイタ	1
44		SS-6111010-SP	SCREW 11/64-40 L= 9.5		ヒラネジ* 11/64-40 L= 9.5	2
45		SM-6062002-TP	SCREW M6 L=20		6カクアナホ*ルト M6 L=20	1
46		G5202-100-000	LOOP FEEDING BASE		ル*フ* オクリク*シ*タ*イ	1
47		G5203-100-000	PLATE		ル*フ*ハ*ハ* チョー*セイネシ*イタ	1
48		G5204-100-000	COLLAR		ル*フ*ハ*ハ* チョー*セイネシ*イタ カラ-	1
49		SS-8110320-SP	SCREW 11/64-40 L= 3.2		トメネジ* 11/64-40 L=3.2	2
50		SM-6064002-TP	SCREW		メタルトメネジ* B	1
51		WP-0641601-SC	WASHER		ヒラヤ*カ*ネ	1
52		G5219-100-000	ECCENTRIC STUD		ウケイタ チョー*セイヒ*ン	1
53		G5218-100-000	KNIFE SUPPORT PLATE		メスウケイタ	1
54		SM-6061552-TP	SCREW M6 L=15		6カクアナホ*ルト M6 L=15	4
55		SM-6065002-TP	SCREW M6 L=50		6カクアナホ*ルト M6 L=50	1
56		WP-0641601-SC	WASHER		ヒラヤ*カ*ネ	1
57		G5217-100-000	KNIFE SUPPORT (11-14MM)		アング*ルカツ メスウケ 11-14ミリ	1
58		G5217-100-00E	KNIFE SUPPORT (15-16MM)		アング*ルカツ メスウケ 15-16ミリ	1
59		G5225-100-000	NOZZLE		トリカエノ*ス*ル	1
60		SS-7090710-SL	SCREW 9/64-40 L=6.8		マルヒラネジ* 9/64-40 L= 6.8	2
61		SM-6051202-TP	SCREW M5X0.8 L=12		6カクアナホ*ルト M5X0.8 L=12	2
62		G5212-100-000	LEVER SHAFT		メスシ*ヨー*ケ*シ*ク	1
63		G5216-100-00D	UPPER KNIFE (11-14MM)		アング*ルカツ ウ*メ*ス 11-14ミリ	1
64		G5216-100-00E	UPPER KNIFE (15-16MM)		アング*ルカツ ウ*メ*ス 15-16ミリ	1

24. EXCLUSIVE PARTS FOR MOL-100P-A (2)

MOL-100P-A専用部品 (2)

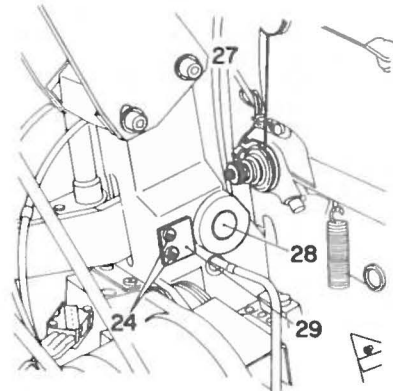
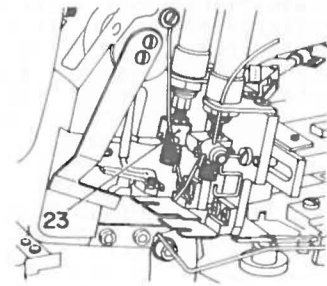
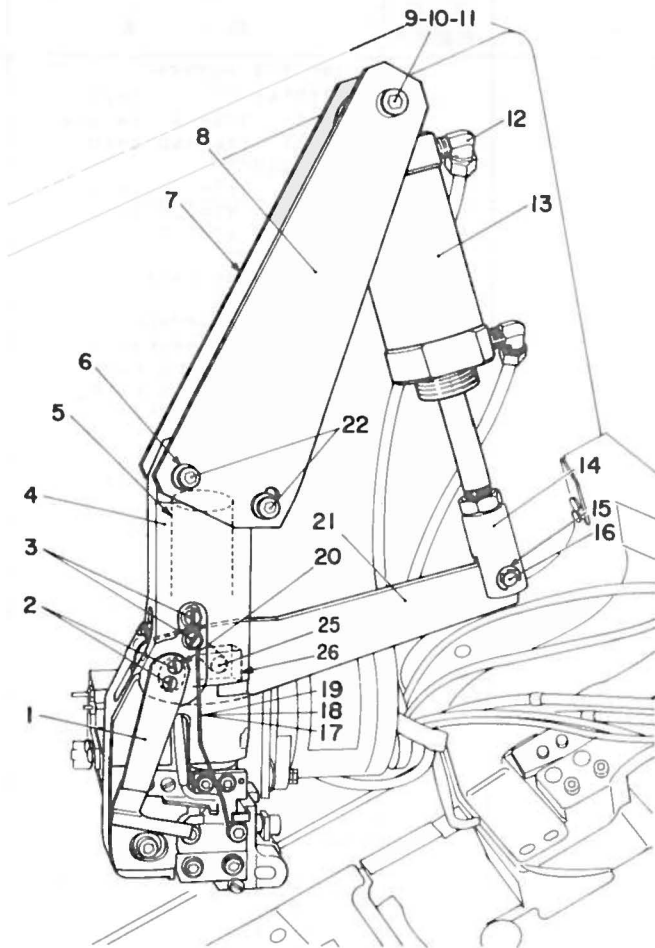

Ref. No.	Note 注記	Part No. 品番	Description	E. C. 変更年月	品名	Amt. Req. 数量
1		G5221-100-000	BELT-LOOP LOWER LIMITER		シタハントルーフ ニゲトメ	1
2		SS-7090710-SL	SCREW 7/64-40 L=6.8		マルヒラネジ 9/64-40 L= 6.8	2
3		SS-7090710-SL	SCREW 7/64-40 L=6.8		マルヒラネジ 9/64-40 L= 6.8	2
4		G5201-100-000	SLEEVE		メスメタル	1
5		G5212-100-000	LEVER SHAFT		メスシヨークシク	1
6		WP-0651001-SB	WASHER M6		ヒラサカネ ミカキマル M6	4
7		G5206-100-000	CYLINDER SUPPORT PLATE, REAR		シリクタトメイダ ウシロ	1
8		G5205-100-000	CYLINDER SUPPORT PLATE, FRONT		シリクタトメイダ マエ	1
9		SM-6081552-SP	SCREW M8 L=15		6カクアナボルト M8 L=15	1
10		WP-0841600-0E	WASHER 8.4X15.5X1.6		ヒラサカネ 8.4X15.5X1.6	1
11		G5207-100-000	CYLINDER PIN		シリクタトメピン	1
12		G5707-500-000	ELBOW		オスエルボ	2
13		G5244-100-000	CYLINDER		シリクタ 40X40	1
14		G5208-100-000	JOINT		シリクタサキカネ	1
15		RE-0600740-KX	SNAP RING 6		Eカクメウ 6	2
16		G5209-100-000	JOINT PIN		シリクタ サキカネピン	1
17	◇15	G5223-100-00A	BELT-LOOP UPPER LIMITER PIN		ウエハントルーフ ニゲトメカネ A	1
18	◇16	G5223-100-00B	BELT-LOOP UPPER LIMITER PIN		ウエハントルーフ ニゲトメカネ B	1
19	◇17	G5223-100-00C	BELT-LOOP UPPER LIMITER PIN		ウエハントルーフ ニゲトメカネ C	1
20		G5211-100-000	STOPPER SHAFT		メスシヨークレハ- トメシク	1
21		G5210-100-000	ANGLE CUT KNIFE LEVER		メスシヨークレハ-	1
22		SM-6061552-SP	SCREW M6 L=15		6カクアナボルト M6 L=15	4
23		G5224-100-000	LOOP PRESSURE CYLINDER BRACKET		ルーフ オグイウシロ シリクタサキカネ	1
24		SS-7090510-SL	SCREW 9/64-40 L=4.6		マルヒラネジ 9/64-40 L= 4.6	2
25		G5214-100-000	BLOCK PIN		レハ-カクタマピン	1
26		G5213-100-000	BLOCK		レハ-カクタマ	1
27		G5222-100-000	TENSION NUT		イトチヨ-シナツト	1
28		G5211-100-000	STOPPER SHAFT		メスシヨークレハ- トメシク	1
29		G5215-100-000	LEVER PIN STOPPER PLATE		レハ-ピン トメイダ	1

Note (注記) ◇15 ..... For 55 ~ 62mm      55~62mm用  
 ◇16 ..... For 63 ~ 70mm                      63~70mm用  
 ◇17 ..... For 71 ~ 78mm                      71~78mm用

25. EXCLUSIVE PARTS FOR MOL-100P-S · 100PS-A  
MOL-100P-S · 100PS-A専用部品

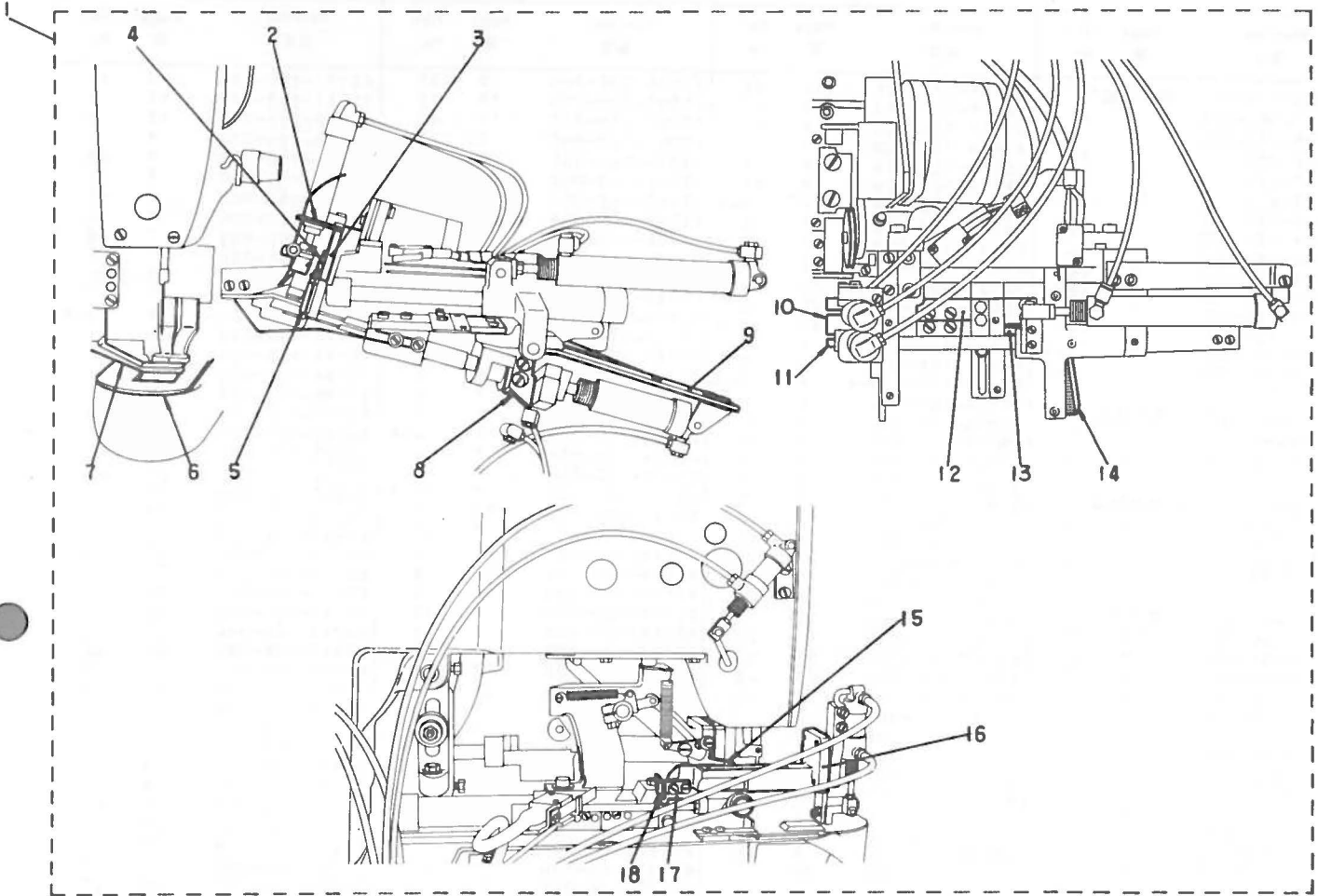

Ref. No.	Note 注記	Part No. 品番	Description	E. C. 変更年月	品名	Amt. Req. 数量
1		G5087-100-0AC	EXCLUSIVE PARTS FOR MOL-100P-S ASM.	A.05/82	MOL-100P-S センヨウフ*ヒン クミ	1
2		G5155-100-00A	LOOP PRESSURE CYLINDER PLATE, REAR	A.05/82	ウシロシリンドラ* トリツクカ*ネ	(1)
3		G5161-100-00A	BINDER ADJUSTING ARM, FRONT	A.05/82	ハ*インタ*ア*シ*ヤストア*ム マイ	(1)
4		G5162-100-00A	BINDER LOCK NUT PLATE	A.05/82	ハ*インタ*ア*ム トメナツクイタ	(1)
5		G5164-100-00A	BINDER L-HEAD PLATE	A.05/82	ハ*インタ*トリツク Lカ*タマエ	(1)
6		G5087-100-00C	CLOTH LOWER PLATE	A.05/82	ヌ/オウシシタイ	(1)
7		G5115-100-00D	WORK CLAMP FOOT, FRONT	A.05/82	マイヌ/オウイカ*ネ	(1)
8		G5262-100-00A	LOOP FOLDER CYLINDER PLATE	A.05/82	オリマケ*シリンドラ* トリツクイタ	(1)
9		G5268-100-00A	FOLDER ROTATION CYL. PLATE, FRONT	A.05/82	マイオリマケ* シリンドラ*ト*タイ	(1)
10		G5158-100-00A	LOOP REAR RECEIVER	A.05/82	ル*フ*ウシロウケイタ	(1)
11		G5165-100-00A	LOOP FRONT RECEIVER	A.05/82	ル*フ*マウケイタ	(1)
12		G5283-100-00A	BELT-LOOP SUPPLY PLATE, REAR	A.05/82	ウシロ キヨ*キユ*イタ	(1)
13		G5256-100-00A	BELT-LOOP SUPPLY PLATE, FRONT	A.05/82	マイキヨ*キユ*イタ	(1)
14		G5265-100-00A	RACK GEAR	A.05/82	オリマケ* ラツクキ*ヤ	(1)
15		G5104-100-00A	INDICATOR	A.05/82	マイヌ/オウイ メモリイタ	(1)
16		G5121-100-00A	WORK CLAMP FOOT BASE, FRONT	A.05/82	マイヌ/オウイ ト*タイ 41-70ミリ	(1)
17		G5124-100-00A	ADJUSTING PLATE	A.05/82	マイヌ/オウイ ト*タイイ*チヨ*セツカ*ネ	(1)
18		G5125-100-00A	SWITCH LEVER STOPPER	A.05/82	スイツシレハ* アタリカ*ネ	(1)

**MOL-100PS-A**

The MOL-100PS-A sewing machine consists of an MOL-100P-S machine (Part No. G5087-100-0AC, refer to page 30) combined with an angle cut device (Part No. G5201-100-0A0, refer to page 27).

MOL-100PS-Aは、MOL-100P-S (品番、G5087-100-0AC、30ページ参照) とアングルカット装置 (品番G5201-100-0A0、27ページ参照) を含めた機種です。



Part No. 品番	Page 頁	Ref. No.	Part No. 品番	Page 頁	Ref. No.	Part No. 品番	Page 頁	Ref. No.	Part No. 品番	Page 頁	Ref. No.
G5255-100-000	9	29	G5312-100-00D	14	27	G5430-100-00A	18	21	G5703-100-00C	15	10
G5256-100-00A	30	13	G5312-100-00E	14	28	G5430-100-00B	18	22	G5703-100-00D	15	11
G5256-100-000	9	25	G5312-100-00F	14	29	G5433-100-000	18	23	G5703-100-00E	15	12
G5257-100-000	11	13	G5312-100-00G	14	30	G5434-100-000	18	2	G5703-100-00F	15	13
G5258-100-000	11	17	G5312-100-00H	14	31	G5435-100-000	18	9	G5704-100-000	17	43
G5259-100-000	11	15	G5312-100-00J	14	32	G5436-100-000	18	26	G5705-100-000	15	16
G5260-100-000	20	33	G5312-100-00K	14	33	G5437-100-00A	26	19	G5706-100-000	16	7
G5260-100-000	28	40	G5312-100-00L	14	34	G5438-100-000	26	18	G5707-100-000	17	42
G5261-100-000	11	20	G5312-100-00M	14	35	G5439-100-000	26	20	G5707-500-000	29	12
G5262-100-00A	30	8	G5312-100-00N	14	36	G5451-100-000	22	21	G5708-100-000	15	19
G5262-100-000	11	24	G5312-100-00P	14	37	G5452-100-00A	22	1	G5709-100-00A	16	15
G5262-100-000	12	8	G5312-100-00Q	14	38	G5452-100-00B	22	2	G5710-100-000	16	10
G5263-100-000	12	9	G5312-100-00R	14	39	G5452-100-00C	22	3	G5711-100-000	17	46
G5263-100-000	12	34	G5312-100-00S	14	40	G5452-100-00D	22	4	G5712-100-00A	15	1
G5264-100-000	12	5	G5312-100-00T	14	41	G5452-100-00E	22	5	G5713-100-000	15	26
G5265-100-00A	30	14	G5315-100-00A	17	26	G5452-100-00F	22	1-A	G5714-100-00A	15	22
G5265-100-000	12	4	G5316-100-000	14	22	G5452-100-00G	22	2-A	G5716-100-000	15	23
G5265-100-000	12	35	G5317-100-000	14	18	G5452-100-00H	22	3-A	G5717-100-000	16	3
G5266-100-000	9	21	G5318-100-000	14	16	G5452-100-00J	22	4-A	G5718-100-000	15	18
G5267-100-000	9	5	G5319-100-000	14	20	G5452-100-00K	22	5-A	G5721-100-00A	15	13-A
G5268-100-00A	30	9	G5320-100-000	10	10	G5453-100-000	22	8	G5722-100-000	15	13-B
G5268-100-000	9	18	G5321-100-000	14	21	G5454-100-00A	22	10	G5723-100-000	15	13-C
G5269-100-000	9	15	G5322-100-000	17	28	G5455-100-00A	22	23	G5752-100-000	22	9
G5270-100-000	12	12	G5323-100-000	10	9	G5455-100-000	22	6	G5753-100-000	20	28
G5270-100-000	12	31	G5323-100-000-A	10	9-A	G5457-100-00A	22	19	G5754-100-00A	18	20-A
G5270-100-000-A	12	12-A	G5324-100-00A	14	7	G5457-100-00B	22	19-A	G5754-100-000	18	20
G5270-100-000-A	12	31-A	G5324-100-000	14	6	G5457-100-000	22	18	G5754-100-000	20	30
G5271-100-000	12	21	G5351-100-00A	17	25	G5458-100-00A	22	17-A	G5755-100-00A	20	27
G5272-100-000	12	22	G5351-100-00B	17	45	G5458-100-000	22	17	G5756-100-00A	20	11
G5273-100-000	4	12	G5352-100-00A	13	15	G5459-100-000	22	16	G5763-100-00A	20	29
G5273-100-000	12	17	G5352-100-00A	16	17	G5460-100-000	22	13	G5767-100-00A	18	19
G5273-100-000	12	26	G5353-100-00A	13	11	G5461-100-000	22	14	G5768-100-00A	18	15
G5273-100-000	20	37	G5353-100-00B	16	13	G5462-100-00A	22	12	G5769-100-00A	18	7
G5274-100-000	4	10	G5354-100-00A	17	49	G5464-100-000	20	50	G5770-100-00A	18	6
G5274-100-000	12	15	G5354-100-00B	17	50	G5501-100-00B	20	35	G5771-100-00A	18	8
G5274-100-000	12	27	G5355-100-000	17	1	G5502-100-00B	20	34	G5772-100-00A	18	31
G5274-100-000	20	39	G5356-100-000	17	17	G5503-100-000	20	6	G5773-100-00A	18	30
G5275-100-000	12	18	G5357-100-000	17	18	G5503-100-000	28	34	G5774-100-00A	20	32
G5275-100-000	12	23	G5358-100-000	17	15	G5521-100-000	20	9	G5775-100-000	18	14
G5276-100-000	13	20	G5359-100-000	17	24	G5522-100-00A	22	11	G5781-100-00A	18	5
G5277-100-000	11	12	G5360-100-000	17	3	G5522-100-00A-A	22	11-A	G5782-100-00A	22	22
G5278-100-000	11	26	G5361-100-000	17	13	G5522-100-000	20	16	G5785-100-000	20	52
G5279-100-000	11	27	G5362-100-00A	17	5-A	G5524-100-000	20	20	G5859-500-000	4	25
G5280-100-000	13	24	G5362-100-000	17	5	G5525-100-000	20	53	G8013-250-000	28	37
G5281-100-000	13	25	G5363-100-000	17	8	G5525-100-000	20	22			
G5282-100-000	11	25	G5364-100-000	17	51	G5526-100-000	20	18	ELECTRON PARTS		
G5283-100-00A	30	12	G5366-100-000	17	11	G5527-100-000	20	4	HCR-401W1CP0	26	18-H
G5283-100-000	9	38	G5367-100-000	17	12	G5527-100-000	28	35	HC-0004500-00	24	4
G5286-100-000	11	22	G5368-100-000	10	13	G5528-100-000	20	24	HC-0004500-00	24	46
G5286-100-000-A	11	22-A	G5369-100-00A	10	23-A	G5528-100-000	28	27	HC-0007800-00	24	17
G5290-100-000	11	4	G5369-100-000	10	23	G5529-100-000	20	46	HC-0007800-00	24	40
G5290-100-000	11	32	G5370-100-00A	10	25	G5530-100-000	20	3	HC-0008200-00	26	42
G5291-100-00A	11	28-A	G5370-100-000	10	24	G5531-100-000	20	23	HC-0009700-00	24	2
G5291-100-00B	11	28-B	G5371-100-000	10	14	G5532-100-000	20	25	HC-0009700-00	24	24
G5291-100-000	11	28	G5373-100-000	10	17	G5533-100-000	20	17	HC-0009700-00	26	12
G5293-100-00A	11	8-A	G5374-100-000	17	20	G5534-100-000	20	14	HC-0012200-00	26	18-G
G5293-100-00B	11	8-B	G5375-100-000	17	21	G5535-100-00G	20	15	HC-0013300-00	26	23
G5293-100-000	11	8	G5376-100-000	10	20	G5553-100-000	4	4	HC-0013900-00	24	21
G5294-100-000	12	2	G5378-100-000	14	2	G5554-100-000	4	9	HC-0014600-00	26	28
G5295-100-000	11	4-A	G5381-100-000	13	1	G5557-100-000	4	3	HC-0014800-00	26	26
G5295-100-000	11	33	G5382-100-000	13	7	G5567-100-000	4	5	HC-0015900-00	26	15
G5301-100-00A	14	43	G5383-100-000	10	15	G5568-100-000	4	1	HC-0016800-00	26	17
G5301-100-000	14	42	G5384-100-000	17	10	G5569-100-000	4	2	HC-0016900-00	26	14
G5302-100-00B	14	8	G5394-100-000	28	9	G5601-100-000	6	3	HC-0017100-00	24	14
G5302-100-00B	16	9	G5400-100-00A	17	36-A	G5602-100-000	5	8	HC-0017100-00	24	33
G5303-100-00A	15	6	G5401-100-00A	17	30-A	G5603-100-000	5	12	HC-0017200-00	24	7
G5303-100-00A	14	4	G5401-100-000	17	31	G5604-100-000	5	9	HC-0017200-00	24	25
G5305-100-00A	7	8	G5402-100-000	17	32	G5605-100-000	5	24	HC-0017300-00	24	3
G5305-100-000	7	7	G5403-100-00A	26	11	G5606-100-000	5	22	HC-0022500-00	26	18-I
G5306-100-000	14	1	G5406-100-00A	18	1	G5607-100-000	5	23	HC-0044800-00	26	18-D
G5307-100-000	14	11	G5406-100-00D	18	1-A	G5608-100-000	5	26	HC-0051800-00	26	43
G5308-100-000	14	9	G5410-100-000	24	37	G5609-100-000	5	25	HG-0002600-00	26	13
G5309-100-000	10	8	G5412-100-00A	26	1	G5610-100-000	5	6	HG-0002800-00	26	3
G5310-100-000	14	13	G5412-100-00D	26	1-A	G5611-100-000	5	13	HG-0002800-00	26	8
G5310-100-000	16	6	G5413-100-00A	26	6	G5612-100-000	5	29	HG-0005100-00	26	18-E
G5311-100-000	14	14	G5413-100-00D	26	6-A	G5701-100-00A	15	5	HC-0005100-00	26	32
G5312-100-00A	14	24	G5414-100-00A	24	1	G5701-100-000	15	4	HG-0007100-00	26	18-F
G5312-100-00B	14	25	G5414-100-00D	24	1-A	G5701-500-000	28	39	HG-0009100-00	24	13
G5312-100-00C	14	26	G5415-100-00A	24	23	G5703-100-00A	15	8	HG-0009100-00	24	32
			G5415-100-00D	24	23-A	G5703-100-00B	15	9		26	2

Part No. 品番	Page 頁	Ref. No.	Part No. 品番	Page 頁	Ref. No.	Part No. 品番	Page 頁	Ref. No.	Part No. 品番	Page 頁	Ref. No.
HG-0009100-00	26	7	NS-6110530-SP	5	17	SM-6052002-TP	17	48	SS-6111010-SP	20	51
HG-2674011-7P	26	18-C	NS-6150310-SP	5	15	SM-6052502-SP	10	1	SS-6111010-SP	22	20
HL-0000400-00	24	6	NS-6150310-SP	5	28	SM-6052502-SP	28	10	SS-6111010-SP	28	15
HL-0000400-00	24	27	NS-6740520-SD	4	7	SM-6052802-TP	15	20	SS-6111010-SP	28	44
HL-0000400-00	26	29			SM-6053202-TP	28	7	SS-6111210-SP	7	10	
HL-0000800-00	24	18			SM-6054052-TP	15	24	SS-7090510-SL	3	25	
HL-0000800-00	24	26	PIN	ピン	SM-6054052-TP	28	25	SS-7090510-SL	4	13	
HL-0000800-00	26	35	PS-0160122-KH	9	37	SM-6061002-TP	16	11	SS-7090510-SL	10	22
HL-0000900-00	24	19	PS-0200142-K0	9	20	SM-6061002-TP	20	10	SS-7090510-SL	11	9
HL-0001400-00	26	24	PS-0250081-K0	1	6	SM-6061002-TP	20	12	SS-7090510-SL	14	15
HL-0002100-00	26	25	PS-0300102-K0	5	7	SM-6061202-TP	4	22	SS-7090510-SL	15	7
HL-0005500-00	26	34	PS-0300201-KP	17	41	SM-6061552-SP	4	22	SS-7090510-SL	16	4
HL-0005600-00	24	5	PS-0300242-K0	5	2	SM-6061552-SP	15	14	SS-7090510-SL	29	24
HL-0005600-00	24	45	PS-0300242-K0	9	41	SM-6061552-SP	20	19	SS-7090620-TP	7	1
HL-0016100-00	26	16	PS-0500102-KH	8	14	SM-6061552-SP	28	54	SS-7090710-SL	1	16
HL-0025600-00	24	10			SM-6061552-SP	29	22	SS-7090710-SL	2	20	
HL-0025600-00	24	47	SNAP RING	止メ輪	SM-6062002-TP	2	13	SS-7090710-SL	2	24	
HL-0025700-00	24	22	RC-1700002-KP	11	14	SM-6062002-TP	2	16	SS-7090710-SL	3	10
HL-0025700-00	24	34	RE-0300000-K0	1	7	SM-6062002-TP	6	1	SS-7090710-SL	6	26
HL-0025800-00	26	27	RE-0300000-K0	1	11	SM-6062002-TP	13	6	SS-7090710-SL	6	28
HL-0046100-00	26	18-B	RE-0300000-K0	2	3	SM-6062002-TP	13	23	SS-7090710-SL	6	31
HR-0017010-20	26	39	RE-0300000-K0	2	10	SM-6062002-TP	17	29	SS-7090710-SL	7	11
HR-0017010-30	26	18-K	RE-0300000-K0	17	27	SM-6062002-TP	28	2	SS-7090710-SL	8	1
HR-0017022-00	26	40	RE-0400000-K0	3	2	SM-6062002-TP	28	45	SS-7090710-SL	8	9
HR-0017022-10	26	18-L	RE-0400000-K0	4	11	SM-6062502-SP	28	22	SS-7090710-SL	8	20
HR-0017022-20	26	38	RE-0400000-K0	6	7	SM-6063012-CP	15	15	SS-7090710-SL	8	25
HR-0081011-40	24	42	RE-0400000-K0	6	16	SM-6064002-TP	28	50	SS-7090710-SL	9	16
HR-0081013-40	24	16	RE-0400000-K0	12	16	SM-6065002-TP	13	8	SS-7090710-SL	10	4
HR-0081014-40	24	35	RE-0400000-K0	12	28	SM-6065002-TP	13	9	SS-7090710-SL	10	5
HR-0081018-30	24	11	RE-0400000-K0	13	16	SM-6065002-TP	16	22	SS-7090710-SL	12	1
HR-0081021-40	24	48	RE-0400000-K0	16	16	SM-6065002-TP	28	55	SS-7090710-SL	12	37
HR-0081021-40	24	48	RE-0400000-K0	20	40	SM-6081552-SP	29	9	SS-7090710-SL	14	44
HR-0081022-40	24	31	RE-0500000-K0	9	14	SM-60820A2-TP	10	16	SS-7090710-SL	15	3
HR-0081030-30	24	15	RE-0500000-K0	10	32	SM-6088502-TP	4	24	SS-7090710-SL	17	14
HR-0081047-30	24	43	RE-0500000-K0	13	26	SM-6089502-TP	4	28	SS-7090710-SL	18	12
HR-0081062-30	24	38	RE-0500000-K0	14	23	SM-8060602-TP	16	8	SS-7090710-SL	28	60
HR-0081070-30	24	36	RE-0600740-KX	29	15	SM-9061553-SP	3	6	SS-7090710-SL	29	2
HR-0082015-00	20	47			SM-9062003-SC	1	27	SS-7090710-SL	29	3	
HR-0126010-40	26	36	HINGE SCREW	段ネジ	SM-9062003-SC	17	23	SS-7090920-SP	17	4	
HR-0126010-40	26	36	SD-0720193-SP	5	20	SS-4080610-SP	3	27	SS-7110710-SP	6	32
HR-0127050-30	26	37	SD-0791501-SP	5	14	SS-4080610-SP	6	10	SS-7110840-SP	9	10
HR-0127050-30	26	37			SS-4080610-SP	8	11	SS-7110840-SP	11	16	
HR-1211101-61	26	30	SCREW	ネジ	SS-4080610-SP	8	16	SS-7110840-SP	13	19	
HR-1211102-61	26	22	SK-3452000-SE	4	8	SS-4080610-SP	8	22	SS-7110910-SP	1	3
HR-1211473-61	26	33	SK-3482000-SC	22	7	SS-4080610-SP	8	31	SS-7110910-SP	5	1
HR-2224101-61	24	9	SK-3482000-SC	22	24	SS-4080610-SP	10	21	SS-7110910-SP	6	19
HR-2224101-61	24	29	SM-4030501-SN	18	28	SS-4080610-SP	10	33	SS-7111110-TP	7	25
HR-2224103-61	24	39	SM-4031001-SN	18	3	SS-4080610-SP	15	17	SS-711120-SP	16	18
HR-2224302-51	26	21	SM-4031001-SN	18	10	SS-4080610-SP	15	25	SS-7111410-SP	8	13
HR-2224302-61	24	12	SM-4041001-SN	18	24	SS-4080610-SP	17	9	SS-7111410-SP	9	4
HR-2224302-61	24	30	SM-4861401-SC	6	24	SS-4080610-SP	17	16	SS-7111410-SP	11	21
HR-2324102-61	26	5	SM-4861601-SC	3	22	SS-4080610-SP	28	3	SS-7111410-SP	12	10
HR-2324102-61	26	10	SM-4861601-SC	10	27	SS-4080610-SP	28	6	SS-7111410-SP	12	33
HR-2324472-61	24	20	SM-4861601-SC	17	19	SS-6060220-SP	1	17	SS-7111410-SP	17	33
HR-2324472-61	24	41	SM-4861601-SC	28	18	SS-6060220-SP	9	26	SS-7111410-SP	28	14
HT-0007800-00	26	4-A	SM-4862001-SC	6	5	SS-6060220-SP	9	34	SS-8090710-SP	11	18
HT-0007800-00	26	9-A	SM-4862001-SC	17	35	SS-6060220-SP	14	5	SS-8110320-SP	28	49
HT-0007800-00	26	18-A	SM-6044052-TP	15	24	SS-6080410-SP	3	19	SS-8150510-SP	9	19
HT-0008200-00	26	4	SM-6044052-TP	20	5	SS-6080410-SP	7	19	SS-8150710-SP	4	6
HT-0008200-00	26	9	SM-6046052-TP	20	36	SS-6080410-SP	10	7	SS-8150810-SP	4	9
HT-0008300-00	24	28	SM-6046052-TP	28	33	SS-6080410-SP	11	1	SS-8150810-SP	9	3
HT-0010700-00	26	4-A	SM-6051002-SP	2	18	SS-6080410-SP	11	2	SS-8150810-SP	9	22
HT-0010700-00	26	9-A	SM-6051002-SP	20	45	SS-6080410-SP	14	3	SS-8150810-SP	13	27
HT-0015500-00	26	41	SM-6051202-TP	10	6	SS-6080410-SP	14	19	SS-8150810-SP	14	17
			SM-6051202-TP	13	5	SS-6111010-SP	1	14	SS-8151550-SP	10	18
			SM-6051202-TP	17	2	SS-6111010-SP	3	28	SS-8151550-SP	10	19
EXCLUSIVE PARTS "M" 専用部品 "M"			SM-6051202-TP	28	61	SS-6111010-SP	5	5	SS-9111020-TP	28	4
MAT-80143T00	18	27	SM-6051602-TP	3	15	SS-6111010-SP	5	10	SS-9151120-CP	1	24
MAT-81151T00	18	13	SM-6051602-TP	10	11	SS-6111010-SP	6	23	SS-9151740-CP	3	3
MTH-4223B30Z	20	2-A	SM-6051602-TP	13	12	SS-6111010-SP	8	37			
MTH-4380020S	20	2	SM-6051602-TP	16	1	SS-6111010-SP	9	24	WASHER 座金		
			SM-6051602-TP	16	14	SS-6111010-SP	9	32	WP-0330500-MB	3	20
NUT	ナット		SM-6051602-TP	17	44	SS-6111010-SP	9	39	WP-0450801-SD	3	11
NM-6060001-SB	4	9-D	SM-6052002-SP	15	2	SS-6111010-SP	10	3	WP-0450801-SD	3	13
NM-6060001-SC	1	29	SM-6052002-TP	9	7	SS-6111010-SP	10	29	WP-0450801-SD	3	29
NM-6080001-SC	4	17	SM-6052002-TP	10	1	SS-6111010-SP	12	11	WP-0450801-SD	5	11
NM-6080001-SC	4	27	SM-6052002-TP	13	2	SS-6111010-SP	12	32	WP-0450801-SD	7	12
NM-6120003-SE	22	17-C	SM-6052002-TP	13	2	SS-6111010-SP	13	18	WP-0450801-SD	7	15
NS-6090310-SP	17	7	SM-6052002-TP	14	12	SS-6111010-SP	20	21	WP-0450801-SD	9	17
NS-6110420-SP	5	19	SM-6052002-TP	16	5	SS-6111010-SP	20	38	WP-0450801-SD	9	31



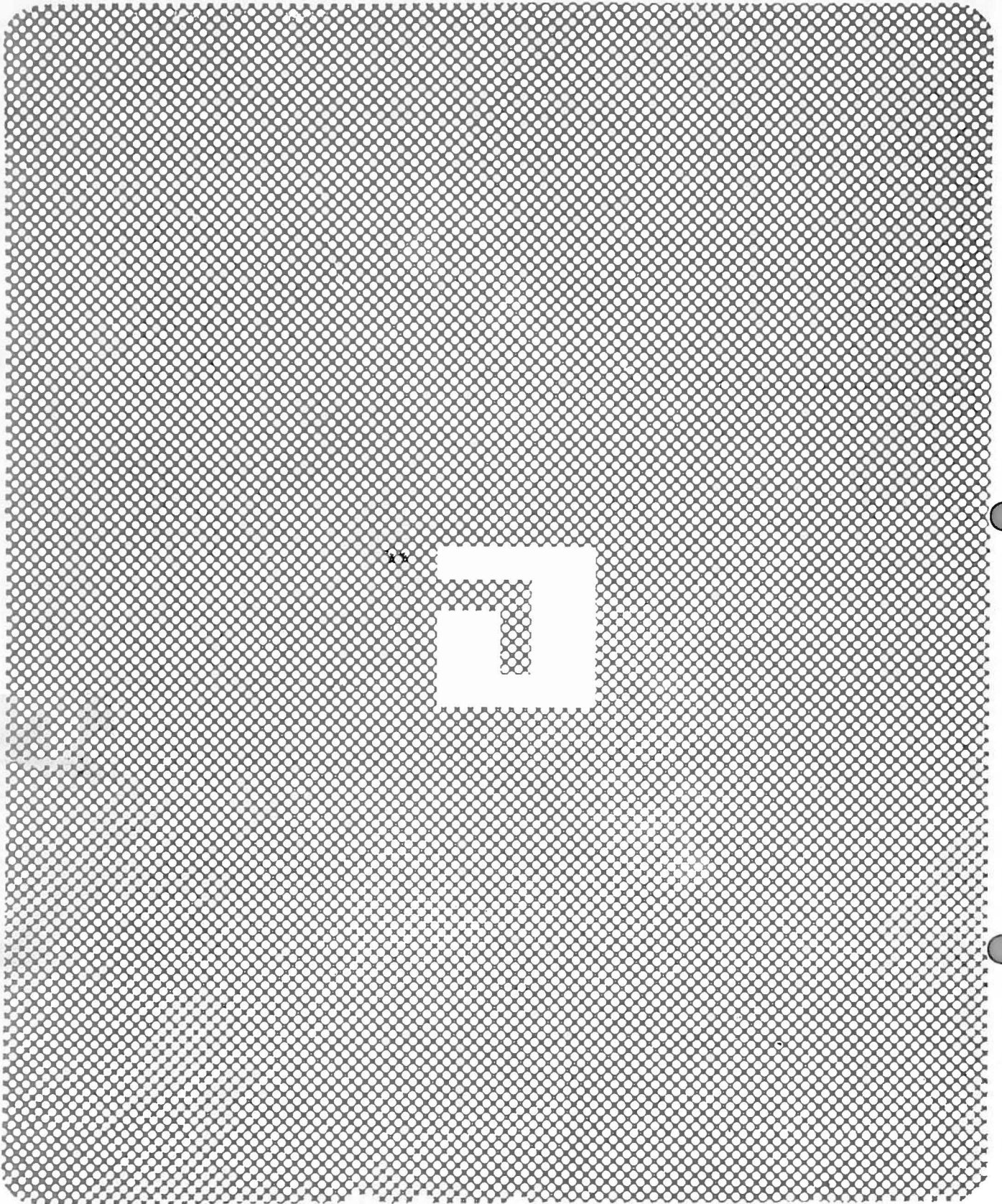

**JUKI**®

**TOKYO JUKI INDUSTRIAL CO., LTD.**

Address : 23-3, Kabuki-cho 1-chome, Shinjuku-ku,  
Tokyo 160, Japan  
Cable : JUKI TOKYO  
Telex : J22967, 232-2301  
Phone : 03 (205) 1188, 1189, 1190



**東京重機工業株式会社**

〒182  
本社・営業本部 東京都調布市国領町8-2-1 TEL.0480)1113(代)